



UNIVERZITET U NOVOM SADU
FAKULTET TEHNIČKIH NAUKA
NOVI SAD



ИНТЕГРИСАНИ
СИСТЕМ
МЕНАѢМЕНТА
СЕРТИФИКОВАН ОД:



ZBIRKA ZADATAKA SA PRIJEMNIH ISPITA NA FAKULTETU TEHNIČKIH NAUKA (ARHITEKTURA)



NOVI SAD, 2011.

Izdavač:

*Fakultet tehničkih nauka
Trg Dositeja Obradovića 6
21000 Novi Sad*

Glavni i odgovorni urednik:

Prof. dr Ilija Čosić, dekan

Uređivački odbor:

*Prof. dr Ilija Čosić
Prof. dr Ilija Kovačević
Prof. dr Janko Hodolič
Prof. dr Vladimir Katić
Prof. dr Srđan Kolaković*

Tehnička obrada:

*Mr Ranko Bojanić
Mr Nenad Simeunović
Gordana Bajčetić*

Štampanje odobrio:

Savet za izdavačku delatnost Fakulteta tehničkih nauka

Predsednik Saveta za izdavačku delatnost:

Prof. dr Radomir Folić

Informacije:

Trg Dositeja Obradovića 6
Telefon: (021) 459-141
Fax: (021) 458-133
e-mail: *bojanicr@uns.ac.rs*
www.ftn.uns.ac.rs

Tiraž:

Štampa:

OPŠTE INFORMACIJE O PRIJEMNOM ISPITU

1. Prijemni ispit

1a. Prijemni ispit iz **Matematike** polažu kandidati koji žele da upišu sledeće oblasti:

- **Elektrotehnika i računarstvo** (kandidati se upisuju na jedan od sledeća dva studijska programa: Energetika, elektronika i telekomunikacije; Računarstvo i automatika).
- **Saobraćaj** (kandidati se upisuju na jedan od sledeća dva studijska programa: Saobraćaj i transport; Poštanski saobraćaj i telekomunikacije).
- **Građevinarstvo** (kandidati se upisuju na studijski program: Građevinarstvo).
- **Mehatronika** (kandidati se upisuju na studijski program: Mehatronika).
- **Geodezija** (kandidati se upisuju na studijski program: Geodezija i geomatika).
- **Računarska grafika** (kandidati se upisuju na studijski program: Animacije u inženjerstvu).

1b. Prijemni ispit iz **Matematike sa proverom sklonosti** za studije odgovarajuće oblasti polažu kandidati koji žele da upišu sledeće oblasti:

- **Mašinstvo** – Matematika sa proverom sklonosti za studije mašinstva (kandidati se upisuju na jedan od sledeća četiri studijska programa: Proizvodno mašinstvo; Mehanizacija i konstrukciono mašinstvo; Energetika i procesna tehnika; Tehnička mehanika i dizajn u tehnici).
- **Industrijsko inženjerstvo i inženjerski menadžment** – Matematika sa proverom sklonosti za studije industrijskog inženjerstva i inženjerskog menadžmenta (kandidati se upisuju na jedan od sledeća dva studijska programa: Industrijsko inženjerstvo; Inženjerski menadžment).
- **Grafičko inženjerstvo i dizajn** – Matematika sa proverom sklonosti za studije grafičkog inženjerstva i dizajna (kandidati se upisuju na jedan studijski program: Grafičko inženjerstvo i dizajn).
- **Inženjerstvo zaštite životne sredine i zaštite na radu** – Matematika sa proverom sklonosti za studije inženjerstva zaštite životne sredine (kandidati se upisuju na jedan od sledeća dva studijska programa: Inženjerstvo zaštite životne sredine; Inženjerstvo zaštite na radu).

1c. Prijemni ispit iz Geometrije sa arhitektonskom i opštom kulturom; Slobodoručno crtanje i Prostorna kompozicija polažu kandidati koji žele da upišu sledeću struku (oblast):

- **Arhitektura** (kandidati se upisuju na studijski program: Arhitektura i urbanizam).

2. Način bodovanja

Ukupan broj bodova na osnovu kojeg se vrši rangiranje kandidata za upis na Fakultet formira se kao zbir bodova ostvarenih po sledećem kriterijumu:

1. Opšti uspeh u srednjem obrazovanju - podrazumeva zbir prosečnih ocena iz svih predmeta u I, II, III i IV razredu, pomnožen sa brojem 2 (dva). Po ovom osnovu kandidat može steći najmanje 16, a najviše 40 bodova. Opšti uspeh u srednjem obrazovanju računa se zaokruživanjem na dve decimale.
2. Kandidat je položio prijemni ispit (i time stekao pravo na rangiranje radi upisa) ukoliko na prijemnom ispitu osvoji najmanje:
 - 14 bodova iz matematike za kandidate koji polažu samo matematiku,
 - 7 bodova iz matematike i 7 bodova iz testa provere sklonosti za kandidate koji polažu matematiku sa proverom sklonosti za studije odgovarajuće oblasti.
 - 6 bodova iz geometrije sa arhitektonskom i opštom kulturom, 4 boda iz prostorne kompozicije i 4 boda iz slobodornog crtanja za kandidate koji polažu prijemni ispit za Arhitekturu.
3. Uspeh na prijemnom ispitu iz matematike za upis na Elektrotehniku i računarstvo, Mehatroniku i Računarsku grafiku boduje se od 0 do 60 bodova.
4. Uspeh na prijemnom ispitu iz matematike za upis na Građevinarstvo, Saobraćaj i Geodeziju i geomatiku boduje se od 0 do 60 bodova.
5. Uspeh na prijemnom ispitu iz matematike sa proverom sklonosti za studije odgovarajuće oblasti za upis na Mašinstvo, Industrijsko inženjerstvo i inženjerski menadžment, Grafičko inženjerstvo i dizajn i Inženjerstvo zaštite životne sredine i zaštite na radu boduje se od 0 do 60 bodova:
 - a) Matematika se boduje od 0 do 30 bodova,
 - b) Provera sklonosti za studije odgovarajuće oblasti se boduje od 0 do 30 bodova.

6. Uspeh na prijemnom ispitu za upis na Arhitekturu i urbanizam boduje se od 0 do 60 bodova:
- a) Geometrija sa arhitektonskom i opštom kulturom boduje se od 0 do 30 bodova,
 - b) Prostorna kompozicija boduje se od 0 do 15 boda,
 - c) Slobodoručno crtanje boduje se od 0 do 15 boda.

Maksimalan broj bodova je 100.

Priprema za polaganje prijemnog ispita za upis arhitekture se izvodi na Fakultetu tokom cele godine. Informacije se mogu dobiti na telefon: 021 / 6350 – 293 и 021 / 485 – 2223.

Informacije za pripremnju nastavu iz matematike se mogu dobiti na telefon : 021/6350-770

PROGRAM PRIJEMNOG ISPITA ZA UPIS ARHITEKTURE

Prijemni ispit za upis Arhitektonske struke sastoji se od 3 (tri) dela i to:

- Slobodoručno crtanje,
- Prostorna kompozicija,
- Geometrija sa arhitektonskom i opštom kulturom.

Program prijemnog ispita iz Sloboručnog crtanja

Predvidene su četiri teme i likovna područja od kojih će kandidati raditi na dan ispita SAMO JEDNU. Odabir teme biće poznat samo i jedino rukovodiocu ispita i to neposredno pred ispit.

Teme:

- 1) **gradski prostor** (trg, ulica, tvrđava, grupa kuća ili neki drugi urbani ambijent Novog Sada).
- 2) **enterijer nekog objekta** (javna zgrada, banka, hram itd.).
- 3) **scenografska postavka** (plastična i artikulisana pozorišna scena ili televizijski dekor sa mnoštvom elemenata).
- 4) **prostorna kompozicija** koja se postavlja uoči ispita a čine je geometrijska tela, tkanina, drveni štapovi, skulptorski modeli i raznoliki predmeti svakodnevnog upotrebe, kao i bilo koji drugi motivi mrtve prirode.

Program prijemnog ispita iz Prostorne kompozicije

Ovaj deo ispita za kandidate treba da pokaže njihovo osećanje za prostor, sposobnost slobodoručnog oblikovanja na osnovu zadatih elemenata i da otkrije njihovo osećanje za meru, poštujući maštu i čvrsto vezivanje za logiku materijala i oblika. Osećanje prostora, likovni izraz, radost kontrolisane igre i stvaralački dar treba da budu u osnovi ovoga ispita, koji se u tom smislu niti uči niti može naučiti. Organizatori prijemnog ispita neće do poslednjeg dana odrediti ni materijale ni elemente od kojih će ova ispitna kompozicija biti pravljen. Međutim, kompozicija će svakako biti radena na bazi papira, kartona, drvenih lajsni, tekstila, žica, kanapa ili bilo kog drugog materijala ili upotrebnog predmeta za koji će se komisija odlučiti.

Program prijemnog ispita iz Geometrije sa arhitektonskom i opštom kulturom

Ispit se sastoji od 18 pitanja na koje je potrebno dati kratke odgovore. Pitanja su iz oblasti geometrije, arhitekture, književnosti, muzike, likovne umetnosti, pozorišta, filma, istorije, društva.

Literatura:

Arhitektonska kultura:

1. Ranko Radović, Nova anatologija kuća, 23 primera arhitekture i urbanizma sveta, Građevinska knjiga, Beograd, 2001.
2. Milan P. Rakočević, Uvod u arhitektonsko projektovanje, Arhitektonski fakultet Univerziteta u Beogradu, 1998. (24 časa arhitekture – naslov novog izdanja)
3. Jirgen Jedike (Jürgen Joedicke), Oblik i prostor u arhitekturi, Orion art, Beograd, 2009.
4. Zbirka zadataka sa prijemnih ispita na Fakultetu tehničkih nauka, FTN, 2010.

Opšta kultura:

1. Lj. Nikolić, B. Milić, Čitanka sa književno teoretskim pojmovima za III razred srednje škole, Zavod za udžbenike i nastavna sredstva, Beograd, 2000.
2. Lj. Nikolić, B. Milić, Čitanka sa književno teoretskim pojmovima za IV razred srednje škole, Zavod za udžbenike i nastavna sredstva, Beograd, 1999.
3. V. Galović, B. Karadžić, Likovna kultura, za gimnaziju i srednje stručne škole, Zavod za udžbenike i nastavna sredstva, Beograd, 2000.
4. S. Marinković, Muzička kultura za gimnaziju i stručne škole, Zavod za udžbenike i nastavna sredstva, Beograd, 2000.
5. K. Bogdanović, B. Burić, Teorija forme Zavod za udžbenike i nastavna sredstva, Beograd, 1999.
6. Zbirka zadataka sa prijemnih ispita na Fakultetu tehničkih nauka, FTN, 2010.

Geometrija:

1. Srednjoškolski udžbenici iz Matematike i Nacrtnge geometrije.
2. Zbirka zadataka sa prijemnih ispita na Fakultetu tehničkih nauka, FTN, 2010.

PRIJEMNI ISPIT ARITEKTURE

SLOBODNORUČNO CRTANJE

Pred vama je prostorna kompozicija, mrtva priroda sastavljena od različitih elemenata, koju treba da nacrtate. Vaš zadatak je da postavljene trodimenzionalne oblike i prostor predstavite u zadatoj dvodimenzionalnoj ravni vašeg lista papira. Pri tome obratite pažnju na kompoziciju, proporcije, perspektivu i kvalitet linije.

PROSTORNA KOMPOZICIJA

jul 2005

Od zadatah "površina" (karton, mreže i folije) i "linija" (kanapa dve debljine, jedne pocinkovane i dve PVC žice u bojama) po slobodnom izboru oblikovati prostorne elemente i od njih formirati sklop u skladu sa ličnim stavom o prostornoj kompoziciji. Kompozicija treba da bude potpuno slobodna, ali organizovana, smisljena i harmonična u kombinaciji svih materijala koji su dati. Ovde treba da dođe do izražaja lično osećanje prostora, ukus, senzibilitet, likovna moć i kultura kandidata. Svaki zadati materijal i svaka boja moraju biti upotrebljeni makar u najmanjoj meri, a ne moraju biti iskorišteni u celini, što znači da će količina upotrebljenog materijala zavisiti od koncepta vaše kompozicije. Ne očekuje se pravljenje ni modela ni makete koja bi bila slična bilo kom poznatom obliku. Konačno, kompoziciju treba dobro pričvrstiti za podlogu, kako se usled obaveznog premeštanja ne bi deformisala ili raspala. Veliki karton upotrebiti za rad, sečenje na njemu, lepljenjem po njemu (umesto po stolu) i ostaviti taj veliki karton na stolu, pre nego što napustite salu, kad završite rad. Po malom kartonu nemojte ništa da crtate, obeležavate, dodajte, skicirate, on je podloga/postolje za kompoziciju i ima pečat koji mora biti na istoj gornjoj strani na kojoj je i vaša kompozicija.

PROSTORNA KOMPOZICIJA

jul 2006

Zadate površine od različitih materijala, različitih struktura i fizičkih osobina, slobodnim izborom deformacija, savijanjem, secenjem, spajanjem i svakim drugim mogućim načinom, preoblikovati u proizvoljan broj, oblik i veličinu elemenata, površina i/ili tela. Od ovako novoformiranih elemenata napraviti zatim celinu povezujući ih u prostornu kompoziciju. Kao integralni deo ove prostorne kompozicije od početka do kraja treba misliti i uključiti u potpuno slobodnim kombinacijama, cele i/ili delove pvc cevica (plave i zute) i metalne elemente (eksere) u datom obliku. Dozvoljava se svaka moguća kombinacija materijala, tako da sve vrste materijala moraju biti zastupljene, a materijal u celini može a ne mora biti iskoriscen. Ne očekuje se pravljenje ni modela ni makete koja bi bila slična bilo kom poznatom obliku nego se traži jedna ziva, otvorena, skladna, proporcionalna i harmonična prostorno-likovna kompozicija, zasnovana na ličnom osećanju za sklop. Kompozicija koja ne bude imala zastupljene sve materijale biće diskvalifikovana.

Veliki karton upotrebiti za sečenje po njemu, kako bi zaštitili radnu površinu stola. Na malom kartonu sa pečatom, potrebno je dobro ucvrstiti prostornu kompoziciju, sa strane na kojoj je pečat.

PROSTORNA KOMPOZICIJA

jul 2007

Od zadatih ‘površina’ (žuto i zeleno) kao i od zadatih ‘linija’ (tri vrste žica, dve slamke i jedna električna cev) napraviti potpuno slobodno, ali organizovanu, smislenu i harmoničnu kompoziciju u prostoru komponujući ove materijale prema njihovoj prirodi i vašem, ličnom osećaju, ukusu, senzibilnosti i likovnoj moći i kulturi. Od svakog zadatog materijala mora se iskoristiti bar delić, a ne mora se, naravno iskoristiti sve. Slobodni ste u izboru količine materijala koji će te upotrebiti. Vaš izbor materijala zavisi od vašeg koncepta i vaših formi, a vaša kompozicija treba da vodi računa o ‘prirodi materijala’. Kompozicija mora jako dobro da bude pričvršćena za podlogu, da bude nekako trajna i da se ne raspada u toku prenošenja ili ocenjivanja, izlaganja itd.

Kompozicija ne sme izlaziti iz ravni /površine podloge, ni u kom pravcu. Što se tiče treće dimenzije/ visine – kriterijumi su prostorni, estetski i konstruktivni. Nemojte ni po koju cenu praviti ‘makete’ nekih zadatih ili zamišljenih ‘kuća’/objekata. Prostorna kompozicija je neka vrsta radosne likovne igre i sa stvarnim kućama nema – i ne sme imati nikakvu vezu. Veliki karton upotrebiti za rad, sečenje, lepljenje i ostavite taj veliki karton na stolu pre nego što napustite salu, kada završite rad. Po malom kartonu/podlozi ni po koju cenu nemojte ništa da crtate, obeležavate, dodajete, skicirate.

PROSTORNA KOMPOZICIJA

jun 2008

Od zadatih materijala u obliku površina (papirne trake i mreža), linija (slamčice i kanap) i gotovih elemenata (drveni valjci) potrebno je napraviti prostornu kompoziciju. Slobodnim oblikovanjem od površina i linija napraviti elemente, a zatim sve povezati u skladnu prostornu celinu. Od samog početka potrebno je misliti o svim datim materijalima, njihovim osobinama i mogućnostima oblikovanja, kao i mogućnostima kombinovanja datih materijala pri komponovanju. Očekuje se da kompozicija bude proizvod svesnog, ličnog procesa razmišljanja o strukturi, ritmu, dinamici, proporciji i harmoniji primenjenoj na odnose između elemenata. Prostorna celina treba da bude skladna i vesela, zasnovanu na sopstvenom osećaju i smislu za prostornu formu i sklop.

Svi materijali moraju biti upotrebljeni makar u najmanjoj količini, a nije obavezno iskoristiti sav material. Ne očekuje se pravljenje ni modela ni makete bilo kog poznatog oblika-sklopa.

PROSTORNU KOMPOZICIJU dobro pričvrstiti za datu podlogu (mali karton), sa one strane na kojoj je pečat. Veliki karton služi za rad, sečenje po njemu, kako bi zaštitili radnu površinu stola.

PROSTORNA KOMPOZICIJA

jun 2009

Od zadatih materijala u obliku površina (karton i impregnirano platno), linija (rebrasto crevo, pvc cevčice, žica obložena plastikom, paljena žica, aluminijska žica) i gotovih elemenata (plastični krstoobrazni elementi od 2.0cm i 3.5cm) potrebno je napraviti prostornu kompoziciju. Slobodnom upotrebom površina, linija i gotovih elemenata oblikovati skladnu harmoničnu prostornu celinu. Od samog početka potrebno je misliti o svim datim materijalima, njihovim osobinama, mogućnostima oblikovanja, kombinovanja, i povezivanja. Struktura kompozicije, odnos punog i praznog, elemenata i međuprostora sastavni je deo prostornog sklopa. Stvaranje ritma, dinamike, harmonijskih i proporcijskih odnosa treba da bude proizvod svesnog, ličnog procesa istraživanja koji u konačnoj strukturi objedinjuju celinu i detelje. Prostorna kompozicija u celini treba da bude otvorena, skladna i vesela, zasnovana na sopstvenom osećaju i smislu za prostorni sklop.

Svi materijali, uključujući i obe veličine krstoobraznih elemenata, moraju biti upotrebljeni makar u najmanjoj količini onosno broju, a nije obavezno iskoristiti sav material. Ne očekuje se pravljenje ni modela ni makete bilo kog poznatog oblika-sklopa.

PROSTORNU KOMPOZICIJU dobro pričvrstiti za datu podlogu

PROSTORNA KOMPOZICIJA

jun 2010

Oblikovati prostornu kompoziciju od zadatih materijala: **površina** (karton, plastificirano platno i providna pvc folija), **linija** (pvc cevčice, paljene žice i aluminijske žice) i gotovih **elemenata, datog oblika** (šrafovi, dužine 5 cm). Pri izboru načina oblikovanja i povezivanja elemenata kompozicije, **od samog početka, misliti istovremeno o osobinama i mogućnostima korišćenja svih datih materijala**. Primenom procesa svesnog istraživanja ostvariti, skladne mere punog i praznog, dinamiku, ritam i harmonične proporcije delova i celine. Očekuje se da prostorna kompozicija u celini bude otvorena, skladna i vesela, zasnovana na sopstvenom osećaju i smislu za prostorni sklop. Svi materijali moraju biti zastupljeni makar u najmanjoj količini, odnosno broju, a nije obavezno iskoristiti sav materijal. Ne očekuje se da kompozicija bude ni model ni maketa bilo kog poznatog oblika-sklopa.

PRIJEMNI ISPIT ARITEKTURE

PRIJEMNI ISPIT IZ GEOMETRIJE SA ARHITEKTONSKOM I OPŠTOM KULTUROM

jul 2001. godine

1. Na slici A zadate su ortogonalne projekcije nekog tela (nevidljive ivice prikazane su isprekidano). Ponuđeno je pet prostornih prikaza označenih brojevima od 1 do 5. Zaokružiti brojeve uz one prostorne prikaze koji predstavljaju zadato telo.

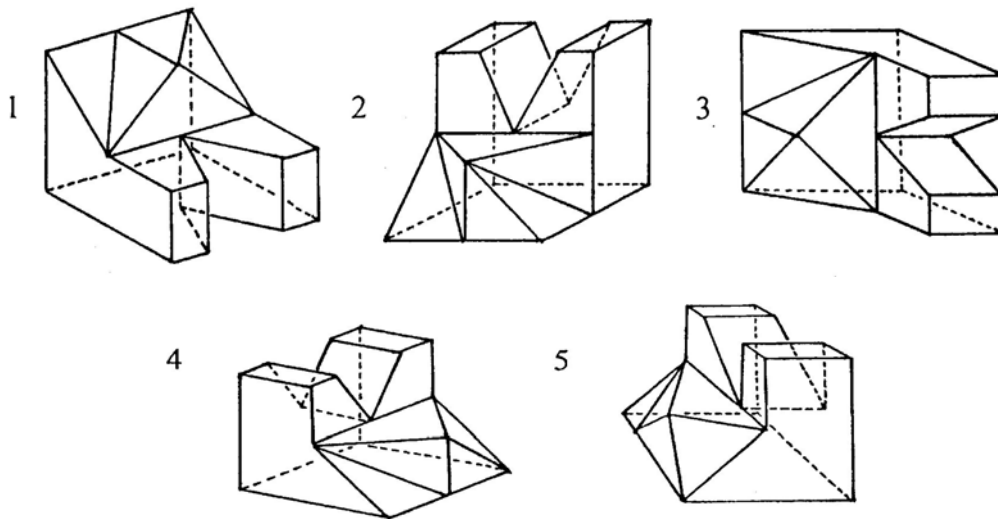
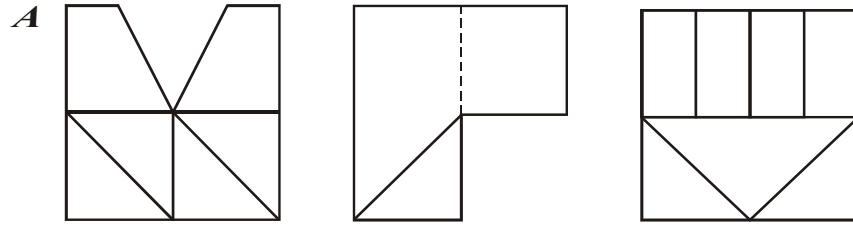

2. Na slici je prikazana kocka čije su tri susedne strane (na slici vidljive) označene simbolima: X, —, /. Preostale tri strane kocke (na slici nevidljive) nemaju nikakvih oznaka. Obrtanjem ove kocke dovodimo je u nove položaje. Od ponuđenih kocki, označenih brojevima od 1 do 5 zaokružiti brojeve uz slike onih, koje po orijentaciji i rasporedu oznaka (X, —, /), predstavljaju zadatu kocku.

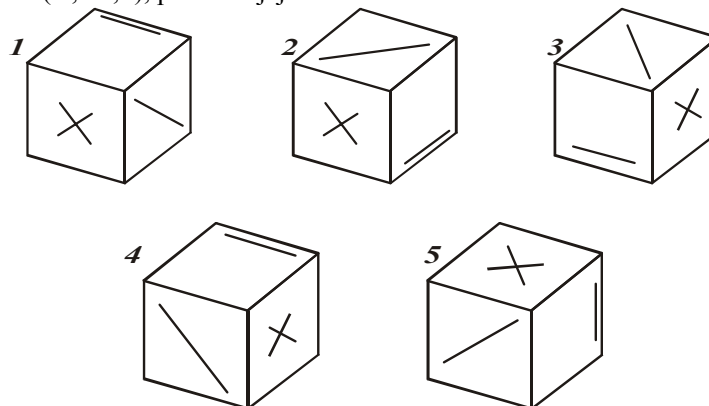
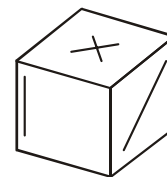

3.

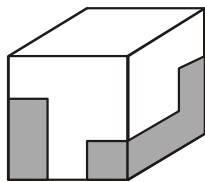

Data je kocka (slika levo) koja je sastavljena od dva dela. Jedan deo te kocke prikazan je na slici A (slika desno). Zaokružiti brojeve uz delove označene od 1 do 5 koji dovođenjem u odgovarajući položaj sa delom A čine tu kocku.

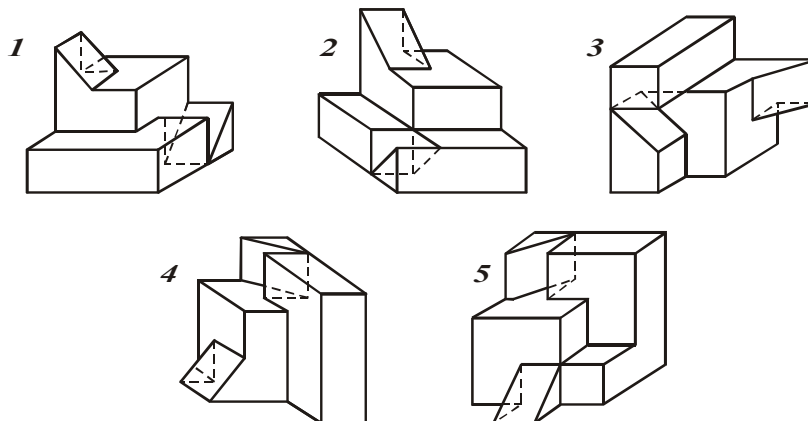
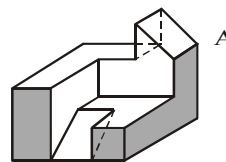

Pitanje 4.

U knjizi "Ka pravoj arhitekturi" Le Korbizije u poglavlju "Poruka Rima" pominje jednog od najvećih umetnika koje je svet imao i jednu sjajnu građevinu u Rimu. Upišite ime tog velikana i ime tog njegovog hrama.

Pitanje 5.

U tri poglavlja knjige "Ka pravoj arhitekturi", svako sa istim naslovom (*Oči koje ne vide*), Le Korbizije pominje tri velika tehnička ostvarenja moderne epohe. Dajte samo dva od tri tehnička produkta, po slobodnom izboru, kojima se Korbizije divi.

Pitanje 6.

Napišite (ime i prezime) velikog francuskog pisca koji je stvorio roman o jednom hramu gotike u centru Pariza u kome je ova arhitektura postala deo grada i života u njemu.

Pitanje 7.

Arhitekta Henrik Petrus Berlage iz Holandije, planirao je najbolju urbanističku celinu XX veka. Kako se ona zove u stručnim krugovima?

Pitanje 8.

Kako se zove (ime i prezime) danski arhitekta koji je posle konkursa projektovao i izveo, sa znatnim teškoćama, Operu u Sidneju, Australija?

Pitanje 9.

Napišite prezime trojice braće iz pokreta Ruskog konstruktivizma, koji su projektovali sedište "Lenjigradske Pravde" u Moskvi (Aleksandar, Leonid, Viktor)

Pitanje 10.

Kako se zove gradska kapija u Rimu koja je objavljena na naslovnoj strani knjige Roberta Venturija (*Složenosti i protivrečnosti u arhitekturi*) i dajte ime arhitekta te Kapije?

Pitanje 11.

U knjizi *Gradski pejzaž* autor Gordon Kalen pominje jedan od tri osnovna urbana elementa i taj odabrani element označava "... za sve ukuse". Kako se zove taj element, kod Kalena napisan u množini?

Pitanje 12.

Koji je veliki muzički umetnik iz Nemačke sa kraja XVIII i početka XIX veka, napisao čuvenu DEVETU SIMFONIJU čije se "dimenzije ne mogu upoređivati..." ni sa jednim muzičkim delom?

Pitanje 13.

Kako se zove u teoriji umetnosti i umetničkog oblikovanja postupak ravnomernog menjanja elemenata zvuka, ali i drugih, vizuelnih činjenica (prozori ili masa u arhitekturi...) pokreti tela u baletu, oblik poljske trave "hoću-neću", itd?

Pitanje 14.

Jedan veliki vajar antičke Grčke imenom Poliklet (450-400 pre n.e) izvajao je savršeno proporcionalno telo čoveka koji nije nikad postojao. Kako se zove ta skulptura, bilo Grčki, bilo na našem jeziku?

Pitanje 15.

Kako se zove naš najznačajniji hram iz XIV veka koji po svom graditeljskom iskazu/jeziku pripada Vizantijskoj umetnosti i nalazi se na Kosovu, 9km od Prištine?

Pitanje 16.

Kako se zvao (po imenu, prezimenu i po datom imenu) vođa Prvog srpskog ustanka, koji je počeo u Orašcu, u Šumadiji, 1804 godine?

Pitanje 17.

Koji je naš veliki književnik napisao sjajnu, božanstvenu knjigu "Seobe" i u njoj blistavu metaforu: "Beskrajan, plavi krug i u njemu, zvezda"?

Pitanje 18.

Koji je naš pisac dobio Nobelovu nagradu za književnost 1961. godine i za koju knjigu. Ime i prezime pisca i naslov nagrađenog dela.

REŠENJA:

- 1) 3 i 4; 2) 2 i 4; 3) 1 i 4; 4) Mikelandelo, Sveti Petar; 5) avion, brod; 6) Viktor Igo; 7) Južni Amsterdam
 8) Jorn Utzon; 9) Vesnini 10) Porta Pia, Mikelandelo 11) trg (ovi) 12) Betoven 13) ritam
 14) Kopljonoša, Doriforos 15) Gračanica 16) Đorđe Petrović Karadorđe 17) Miloš Crnjanski
 18) Ivo Andrić, Na Drini ćuprija

PRIJEMNI ISPIT IZ GEOMETRIJE SA ARHITEKTONSKOME I OPŠTOM KULTUROM

jul 2002. godine

Svako pitanje, za tačan odgovor, donosi jedan bod, ukupno 18 bodova. Prva tri pitanja su iz prostora i geometrije. Sledećih 15 odnosi se na arhitektonsku i opštu kulturu. PISATI SAMO I JEDINO PLAVOM HEMIJSKOM OLOVKOM, ŠTAMPANIM SLOVIMA, ako je moguće lepa i čitka, i OBAVEZNO U POLJE, koje je tačno i samo za upisivanje odgovora, unapred određeno. Svaki drugi način povlači diskvalifikaciju sa ovog ispita i dakle **0 bodova**. PISANJE BILO KOJIM DRUGIM SREDSTVOM OSIM NAVEDENE PLAVE HEMIJSKE OLOVKE NIJE DOZVOLJENO. SVAKI RAZGOVOR I DOGOVOR, DOŠAPTAVANJE ILI EVENTUALNO STAVLJANJE VAŠEG ODGOVORA NA UVID DRUGIMA, tako što će te pomerati list po stolu ili se njime kao hladiti, umesto lepeze, **POVLAČI TRENUTNO ISKLJUČENJE SA ISPITA**.

1.

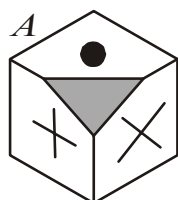

Dat je prostorni prikaz A šuplje kocke kojoj su jedno teme (rogalj) sa polovinama pripadajućih ivica odsečeni. Od ponuđenih mreža (razvijenih bočnih strana u ravni) označenih 1-6 zaokružiti brojeve uz one mreže od kojih se može sastaviti telo A, samo savijanjem na mestima naznačenih ivica (bez dodatnih sečenja).

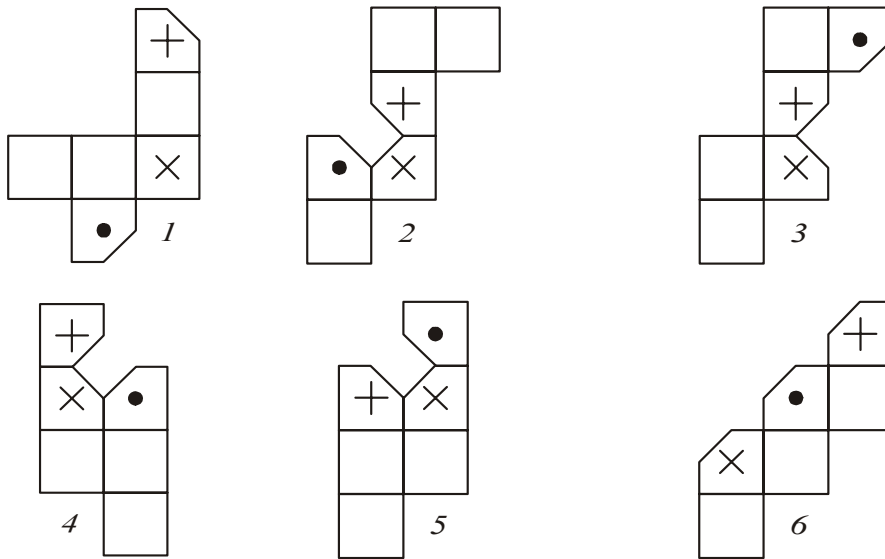

2.

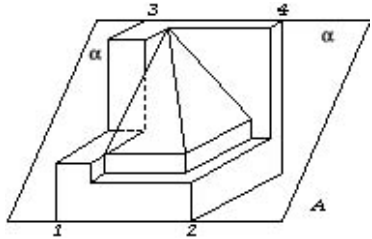

Dat je prostorni prikaz tela A nastalog odgovarajućim sečenjem jedne pune (ne šuplje) kocke. Neka se dato telo preseče sa ravni α koja je postavljena kroz paralelne ivice $\overline{12}$ i $\overline{34}$. Ponudeno je 6 poligona označenih brojevima 1-6. Zaokružiti brojeve uz one koji predstavljaju presek datog tela sa ravni α

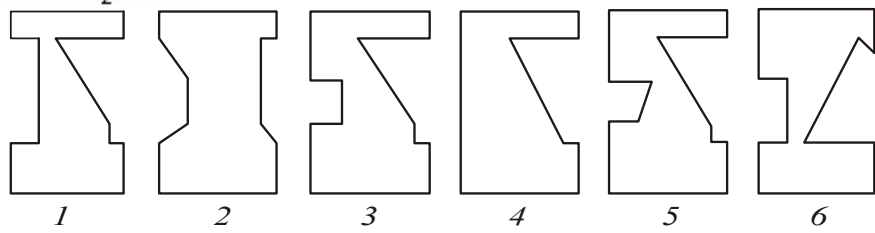

3.

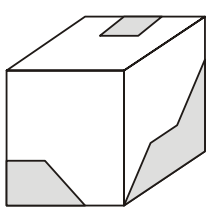

Data je puna kocka (slika levo) koja je sastavljena od dve dela. Jedan deo te kocke prikazan je na slici A (desno). Zaokružiti brojeve uz delove, označene od 1-5, koji dovođenjem u odgovarajući položaj, sa delom A čine tu kocku.

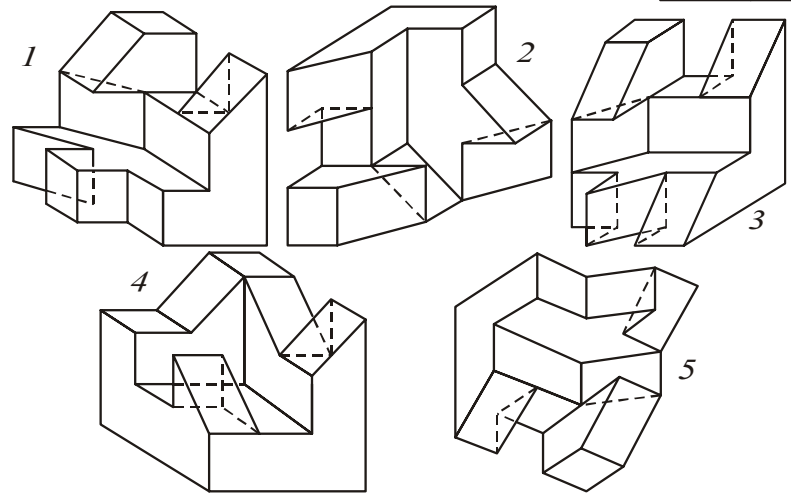
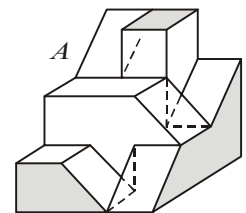

Pitanje 4.

Kako se zove značajna građevina u Moskvi, koju su projektovali Barma i Posnik, i u kom veku?

Pitanje 5.

Koliko vekova je građen Kineski zid?

Pitanje 6.

Koju građevinu je opisao književnik Viktor Igo i u kom gradu?

Pitanje 7.

Kako se zove arhitekta moderne galerije u Štutgartu?

Pitanje 8.

Koji autor (jedne od knjiga koje ste dobili kao literaturu za pripreme za prijemni ispit) se zalaže za "sagledavanje grada u serijama"? Navedite njegovo ime i prezime.

Pitanje 9.

U knjizi *Ka pravoj arhitekturi*, autor Le Korbizije govori o jednoj građevini koja je za njega "čista tvorevina duha". Kako se zove ta građevina?

Pitanje 10.

U istoj knjizi Le Korbizije ima jedan neobičan naslov: "Oči koje ne vide...". Ponavlja ga tri puta. Navedi dva od tri "čuda epohe" koje Korbzi kao naslov navodi.

Pitanje 11.

Principi "arhitektura kao volumen, pravilnost, izbegavanje dekorativne aplikacije" se navode kao deo literature za pripreme ovog ispita. Navedite naslov te knjige.

Pitanje 12.

U kojoj knjizi se poklanja pažnja Rajtvoj (F. L. Wright) kući na vodopadima? Navesti samo ime i prezime autora?

Pitanje 13.

Navedite jedno od tri imena čuvenih socijalista utopista prve polovine XIX veka.

Pitanje 14.

U kojem muzičkom žanru je poznat italijanski kompozitor Đuzepe Verdi ostvario najveća dostignuća?

Pitanje 15.

Na portiku značajnog dela antičkog Akropolja, Erehtejonu nalaze se skulpture u obliku ljudskih figura umesto stubova. Kako se ovakvi elementi nazivaju kada je u pitanju ženska figura?

Pitanje 16.

Navedi ime i prezime čuvenog skulptora još čuvenije skulpture pod nazivom "Mislilac".

Pitanje 17.

Ko je napisao knjigu proze "Bašta slezove boje"? Navedite ime i prezime književnika.

Pitanje 18.

Za koju godinu francuske revolucije je vezan "Pad Bastilje".

REŠENJA:

- 1) 3 i 6; 2) 3; 3) 2 i 5; 4) Hram Vasilija Blaženog, XVI v; 5) 23 veka; 6) Bogorodičina crkva, Pariz;
- 7) Džems Stirling 8) Gordon Kalen; 9) Partenon 10) avion, automobil 11) Internacionalni stil
- 12) Robert Venturi 13) Oven / Furije / Sen Simon 14) Opera 15) Karijatide 16) Ogist Roden
- 17) Branko Ćopić 18) 1789

1.

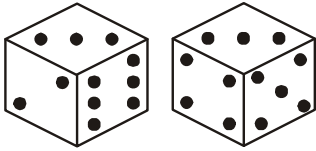

Data su dva prostorna prikaza jedne kockice za igru iz dva različita ugla posmatranja. Od ponuđenih mreža (razvijenih bočnih strana u ravni) označenih brojevima 1-6 zaokružiti brojeve uz one mreže od kojih se može sastaviti ta kockica, samo savijanjem na mestima naznačenih ivica (bez dodatnih sečenja).

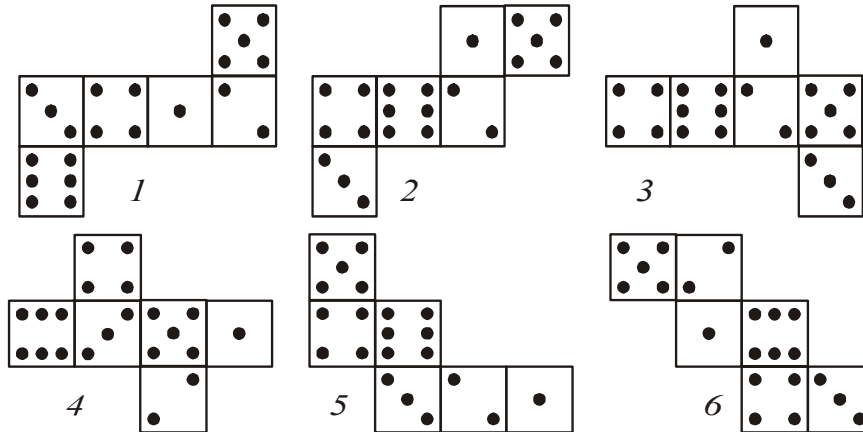

2. Dat je prostorni prikaz tela A (slika levo) nastalog odgovarajućim sečenjem jedne pune (ne šuplje) kocke. Neka se dato telo preseče vertikalnom ravni α koja je postavljena kroz dijagonalu 1-2 donjeg kvadrata (slika desno). Ponuđeno je 6 poligona označenih brojevima 1-6. Zaokružiti brojeve uz one poligone koji predstavljaju presek tela A sa ravni α .

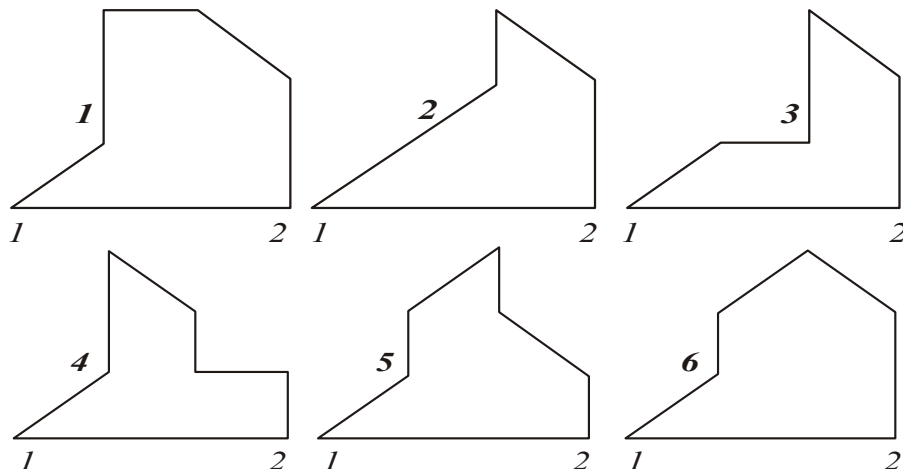
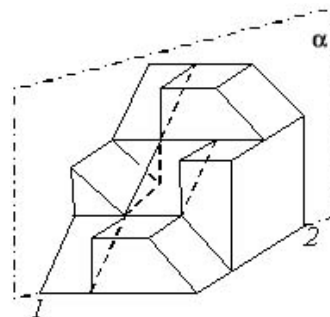
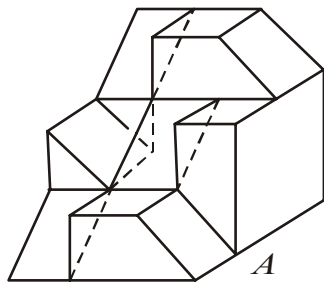

3.

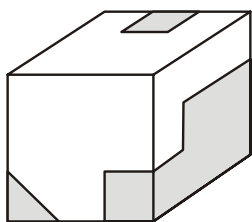

Data je puna kocka (slika levo) koja je sastavljena od dve dela. Jedan deo te kocke prikazan je na slici A (desno). Zaokružiti brojeve uz delove, označene od 1-6, koji dovođenjem u odgovarajući položaj sa delom A čine tu kocku.

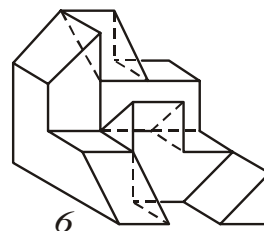
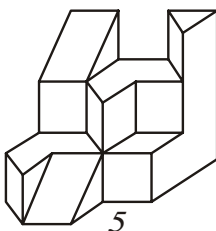
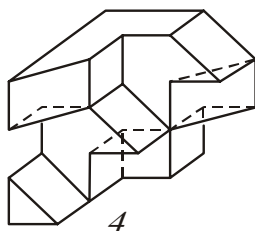
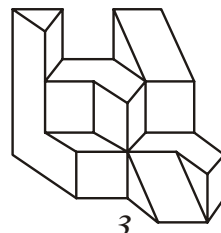
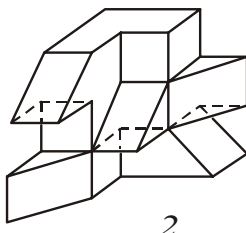
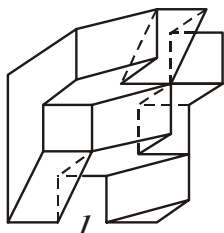
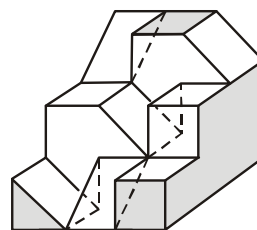

Pitanje 4. Koju je porodičnu vilu projektovao Alvar Aalto u Normarku?

Pitanje 5. Koliko je kilometara dugačak Kineski zid?

Pitanje 6. U kom mestu je projektovao modernu galeriju Džejms Stirling?

Pitanje 7. Koji je glavni princip Internacionalnog stila prema knjizi Hičkok – Džonsona?

Pitanje 8. U knjizi Le Korbizije *Ka pravoj arhitekturi* dat je na naslovnoj strani, detalj njegovog hrama. Koji je to hram?

Pitanje 9. Le Korbizije je govorio o lekcijama "Za gospodu arhitekta". Od kog grada im je predlagao da preuzmu pouke?

Pitanje 10. Robert Venturi na jednoj stranici svoje knjige *Složenosti i protivrečnosti u arhitekturi* daje fotografiju jedne japanske palate. Kako se ona zove?

Pitanje 11. U istoj knjizi *Složenosti i protivrečnosti u arhitekturi* Venturi daje fotografiju jednog prostornog prozora na crkvi Vuokseniska blizu Imatre u Finskoj. Ko je projektovao tu crkvu, ime i prezime?

Pitanje 12. Kako se zove knjiga Gordona Kalena?

Pitanje 13. Ko je napisao knjigu *Nečista krv*, ime i prezime?

Pitanje 14. Ko je napisao pesmu *Sumatra*, ime i prezime?

Pitanje 15. Koji je prota aktivno doprineo uspehu *Prvog Srpskog ustanka*, ime i prezime?

Pitanje 16. Napiši samo prezime čuvenog Nemca koji je otkrio x-zrake, (elektromagnetne zrake veoma male talasne dužine).

Pitanje 17. Ko je napisao operско delo *Figarova ženidba*, dajte samo njegovo prezime?

Pitanje 18. Jedan veliki dizajner XX veka oblikovao je predmet kućnog nameštaja 1917. godine pod uticajem slikara Mondrijana. Predmet je objavljen u knjizi *Likovna kultura* za gimnazije i srednje stručne škole kao izuzetna fotografija sa potpisom **naslonjača**. Napišite prezime tog dizajnera.

REŠENJA:

1.1,3 i 6 2. 2 3. 1,3 i 4 4. Vila Mairea 5. 12.700 km 6. u Štutgartu 7. Funkcionalizam 8. Ronšan
9. od Rima 10. Kacura 11. Alvar Aalto 12. Gradski pejzaž 13. Borislav Stanković 14. Miloš Crnjanski
15. Matija Nenadović 16. Rentgen 17. Mocart 18. Ritveld

jul 2004. godine

1.

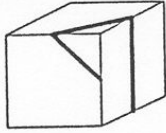

Dat je prostorni prikaz jedne kocke. Preko tri strane te kocke nalepljena je crna tanka traka. Od ponuđenih mreža (razvijenih bočnih strana u ravni), označenih brojevima 1-6, zaokružiti brojeve uz one mreže od kojih se može sastaviti kocka, samo savijanjem na mestima naznačenih ivica (bez dodatnih sečenja).

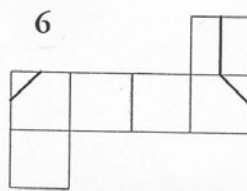
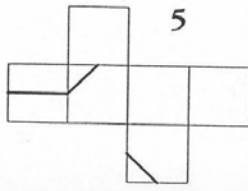
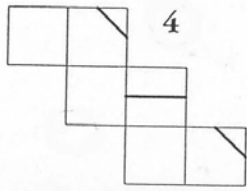
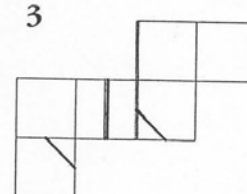
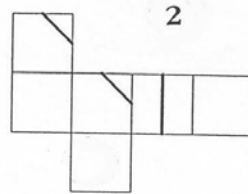
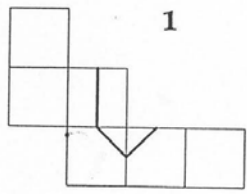

2.

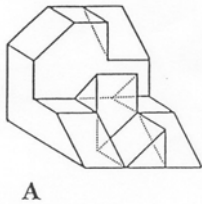

Dat je prostorni prikaz tela A (slika levo) nastalog odgovarajućim sečenjem jedne pune (ne –šuplje) kocke. Neka se dato telo preseče sa vertikalnom ravni koja je postavljena kroz dijagonalu 1-2 donjeg kvadrata (slika desno). Ponudeno je 6 poligona, označenih brojevima 1-6. Zaokružiti brojeve uz one poligone koji predstavljaju presek tela A sa tom ravni.

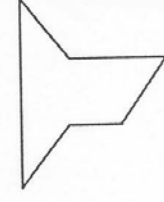
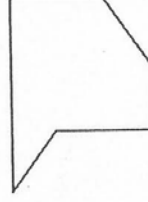
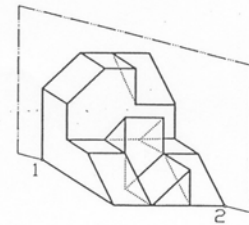

1

2

3

4

5

6

3.

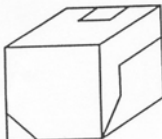

Data je puna kocka (slika levo) koja je sastavljena od dva dela. Jedan deo te kocke prikazan je na slici A (desno). Zaokružiti brojeve uz delove, označene od 1-6, koji dovođenjem u odgovarajući položaj, sa delom A, čine tu kocku.

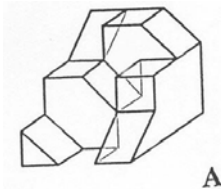

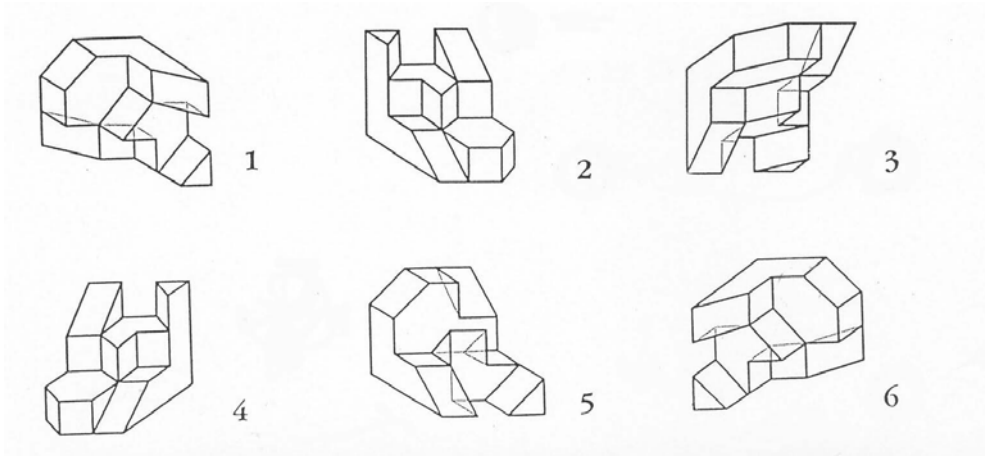

- Pitanje 4.** Kako se zove arhitekta koji je projektovao Park La Vilet, u Parizu ?
- Pitanje 5.** Naslov knjige Roberta Venturija iz koje ste spremali ovaj ispit.
- Pitanje 6.** Kako se zove knjiga koju su napisali Hičkok-Džonson ?
- Pitanje 7.** Le Korbizije je u knjizi *Ka pravoj arhitekturi* detaljno i sa divljenjem opisivao jedan veliki i značajni rimski hram, baziliku. Ko je projektovao taj objekat?
- Pitanje 8.** Jednu porodičnu vilu koja se zove *Mairea* napravio je veliki finski arhitekta. Napišite tačno njegovo ime i prezime.
- Pitanje 9.** Kako se zove poznata kuća u duhu *Ar Nuvoa* koju je u Barseloni izveo Antoni Gaudi?
- Pitanje 10.** Ime i prezime arhitekta u Veneciji koji je izgradio čuveni hram *Santa Maria della Salute*.
- Pitanje 11.** Kako se zove hram koji je u starom Egiptu gradio neimar Senmut za kraljicu Hačepsut?
- Pitanje 12.** Džems Stirling je gradio i otvorio 1984. godine Državnu galeriju u jednom gradu Nemačke. Navedite ime tog grada.
- Pitanje 13.** Kako se zove *POKRET* u arhitekturi kome su duboko i iskreno pripadali tri brata Aleksandar, Leonid i Viktor Vesnini?
- Pitanje 14.** Kako se zove *periodično ponavljanje (zvučnih) jedinica* koje je iz muzike preneto u književnost i arhitekturu, kao i mnoga druga polja (recimo trčanje).
- Pitanje 15.** Ko je napisao roman *Stranac*, ime i prezime.
- Pitanje 16.** Koje godine je počeo Prvi, a koje Drugi srpski ustanak?
- Pitanje 17.** Koji veliki muzičar *RANIH ROMANTIČARA* (rođen 1810 - umro 1849) posvećuje svoj opus klaviru, kao i zbirkama igara (poloneza, mazurka, valcer).
- Pitanje 18.** Kako se zvao veliki nemački grafičar Renesanse među čijim delima se nalazi i drvorez iz XV veka *Četiri jahača apokalipse*.

REŠENJA:

1. 2,4 i 6 2. 3 i 5 3. 2,3 i 6 4. Bernar Čumi 5. Složenosti i protivrečnosti u arhitekturi
 6. Internacionalni stil 7. Mikelandelo 8. Alvar Aalto 9. Kuća Mila 10. Baldaser Longena
 11. Deirel Bahari 12. Štutgardzaž 13. Ruski konstruktivizam 14. Ritam 15. Alber Kami 16. 1804,
 1815 17. Šopen 18. Alberht Direr

PRIJEMNI ISPIT IZ GEOMETRIJE SA ARHITEKTONSKOM I OPŠTOM KULTUROM

jul 2005. godine

Svako pitanje, za tačan odgovor, donosi jedan bod, ukupno 18 bodova. Prva tri pitanja su iz prostora i geometrije. Sledećih 15 odnosi se na arhitektonsku i opštu kulturu. PISATI SAMO I JEDINO PLAVOM HEMIJSKOM OLOVKOM, ŠTAMPANIM SLOVIMA, ako je moguće lepa i čitka, i OBAVEZNO U POLJE, koje je tačno i samo za upisivanje odgovora, unapred određeno. Svaki drugi način povlači diskvalifikaciju sa ovog ispita i dakle **0 bodova**. PISANJE BILO KOJIM DRUGIM SREDSTVOM OSIM NAVEDENE PLAVE HEMIJSKE OLOVKE NIJE DOZVOLJENO. SVAKI RAZGOVOR I DOGOVOR, DOŠAPTAVANJE ILI EVENTUALNO STAVLJANJE VAŠEG ODGOVORA NA UVID DRUGIMA, tako što će te pomerati list po stolu ili se njime kao hladiti, umesto lepeze, **POVLAČI TRENUTNO ISKLJUČENJE SA ISPITA**.

1.

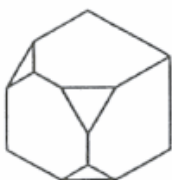

Dat je prostorni prikaz tela A dobijenog odsecanjem tri temena sa trećinama pripadajućih ivica jedne šuplje kocke. Od ponuđenih mreža (razvijenih bočnih strana u ravni), označenih brojevima od 1-6, zaokružiti brojeve uz one mreže od kojih se može sastaviti to telo, samo savijanjem naznačenih ivica (bez dodatnih sečenja).

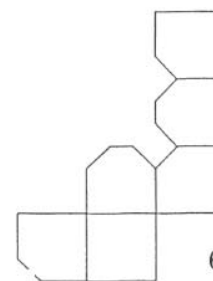
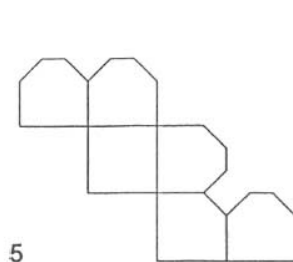
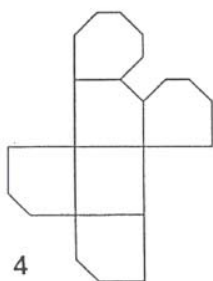
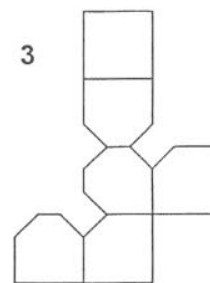
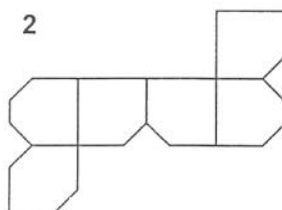
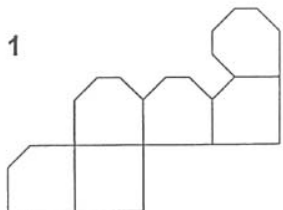

2. Dat je prostorni prikaz tela A (slika levo) nastalog odgovarajućim sečenjem jedne pune (ne –šuplje) kocke. Neka se dato telo preseče sa vertikalnom ravni koja je postavljena kroz dijagonalu 1-2 donjeg kvadrata (slika desno). Ponuđeno je 6 poligona, označenih brojevima 1-6. Zaokružiti brojeve uz one poligone koji predstavljaju presek tela A sa tom ravni.

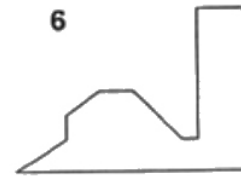
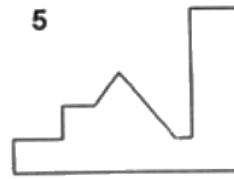
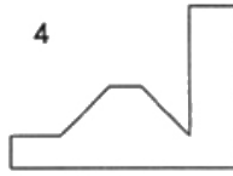
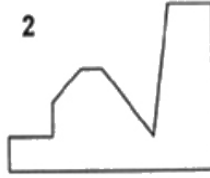
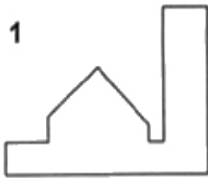
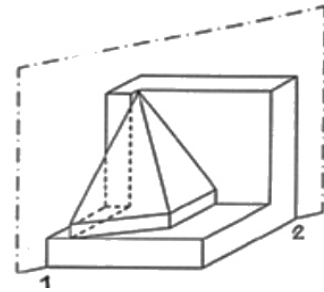

3. Dat je pun kvadrat (slika levo) koja je sastavljena od dva dela. Jedan deo tog kvadrata prikazan je na slici A (desno). Zaokružite brojeve uz delove, označene od 1-6, koji dovođenjem u odgovarajući položaj, sa delom A, čine taj kvadar.

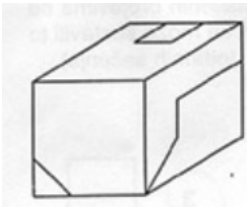

Dat je pun kvadrat (slika levo) koja je sastavljena od dva dela. Jedan deo tog kvadrata prikazan je na slici A (desno). Zaokružite brojeve uz delove, označene od 1-6, koji dovođenjem u odgovarajući položaj, sa delom A, čine taj kvadar.

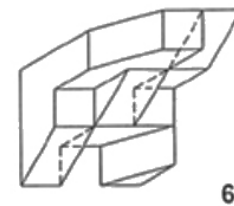
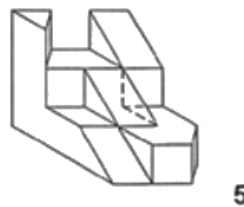
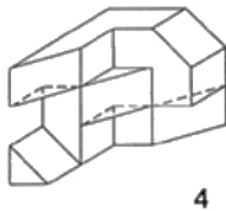
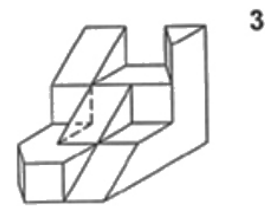
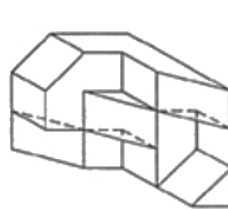
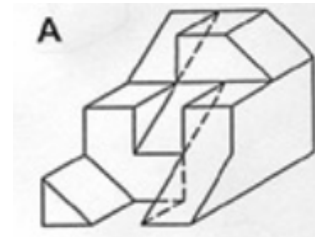

- Pitanje 4.** U knjizi Le Korbizijea *Ka pravoj arhitekturi* dat je, na naslovnoj strani, detalj njegovog hrama. Koji je to hram.
- Pitanje 5.** U istoj knjizi Le Korbizije govori o jednoj građevini koja je za njega „čista tvorevina duha“. Kako se zove ta građevina?
- Pitanje 6.** Arhitekta Henrik Petrus Berlage iz Holandije, planirao je najbolju urbanističku celinu XX veka. Kako se ona zove u stručnim krugovima?
- Pitanje 7.** Napišite prezime trojice braće iz pokreta Ruskog konstruktivizma, koji su projektovali sedište „Lenjingradske pravde“ u Moskvi (Aleksandar, Leonid i Viktor).
- Pitanje 8.** Navedite ime i prezime danskog arhitekta koji je posle konkursa, sa znatnim teškoćama projektovao i izveo, Operu u Sidneju, u Australiji?
- Pitanje 9.** Koji autor (jedne od knjiga koje ste dobili kao literaturu za pripreme za prijemni ispit) se zalaže za „sagledavanje grada u serijama“?. Navedite njegovo ime i prezime.
- Pitanje 10.** U kom je gradu Džejms Stirling projektovao modernu galeriju?
- Pitanje 11.** Koju građevinu je opisao književnik Viktor Igo i u kom gradu je ta građevina?
- Pitanje 12.** Kako se zove periodično ponavljanje (zvučnih) jedinica koje je iz muzike preneto u književnost i arhitekturu, kao i mnoga druga polja (recimo trčanje).
- Pitanje 13.** Za koju godinu francuske revolucije je vezan „Pad Bastilje“?
- Pitanje 14.** Navedite jedno od tri imena čuvenih socijalista utopista prve polovine XIX veka.
- Pitanje 15.** U kojem muzičkom žanru je poznati italijanski kompozitor Đuzepe Verdi ostvario svoja najveća dostignuća?
- Pitanje 16.** Koji je naš pisac dobio Nobelovu nagradu za književnost 1961. godine i za koju knjigu? Navedite ime i prezime pisca i naslov nagrađenog dela.
- Pitanje 17.** Kako se zove naš najznačajniji hram iz XIV veka koji po svom graditeljskom iskazu/jeziku pripada Vizantijskoj umetnosti i nalazi se na Kosovu, 9 km od Prištine?
- Pitanje 18.** Jedan veliki vajar antičke Grčke imenom Poliklet (450-400 pre n. e.) izvajao je savršeno proporcionalno telo čoveka koji nije nikad postojao. Kako se zove ta skulptura, bilo na grčkom, bilo na našem jeziku?

REŠENJE

- | | |
|--------------------|----------------------------------|
| 1) 1 i 3 | 10) Štuttgart |
| 2) 1 | 11) Bogorodičina crkva, Pariz |
| 3) 4,5 i 6 | 12) Ritam |
| 4) Ronšan | 13) 1789 |
| 5) Partenon | 14) Oven / Furije / Sen Simon |
| 6) Južni Amsterdam | 15) Opera |
| 7) Vesnini | 16) Ivo Andrić, Na Drini ćuprija |
| 8) Jorn Utzon | 17) Gračanica |
| 9) Gordon Kalen | 18) Doriforos / Kopljonoša |

PRIJEMNI ISPIT IZ GEOMETRIJE SA ARHITEKTONSKOME I OPŠTOM KULTUROM
 jul 2006. godine

PITANJE 1.

Dat je prostorni prikaz A jedne šuplje kocke kojoj su na dve strane udvojenom linijom prikazane obe dijagonale, a na tri strane samo po jedna dijagonala (jedna strana nema prikazanih dijagonala).
 Od ponuđenih mreža (razvijenih strana kocke u ravni), označenih brojevima 1-6, zaokružiti brojeve uz one mreže od kojih se može sastaviti ta kocka

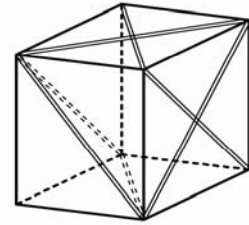

A

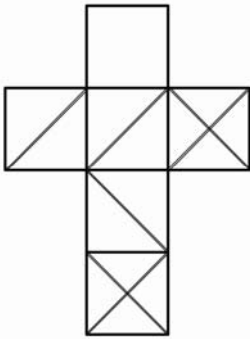

1

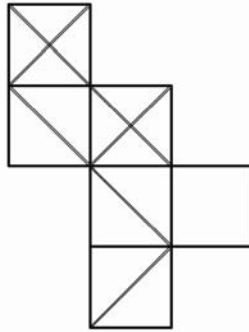

②

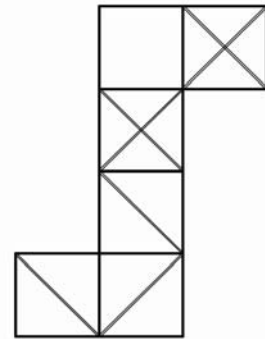

③

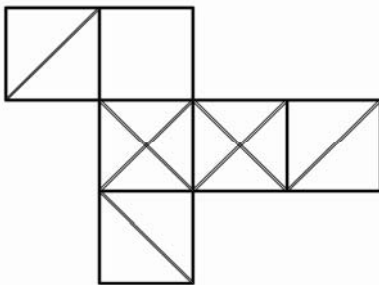

④

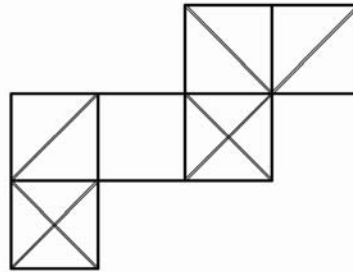

⑤

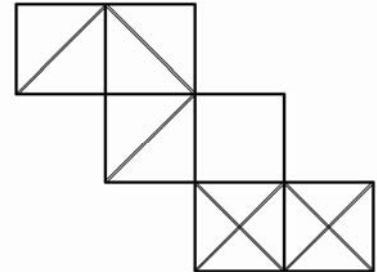

⑥

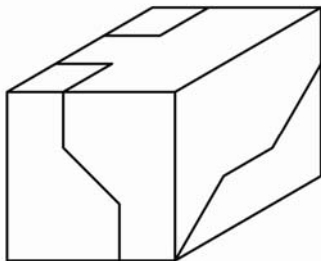

PITANJE 2.

Dat je prostorni prikaz jedne pune kocke (slika levo) koja je sastavljena od dva dela. Jedan deo te kocke je prikazan na slici A (desno).
 Zaokružiti brojeve uz delove, označene brojevima 1-6, koji dovođenjem u odgovarajući položaj sa delom A čine tu kocku.

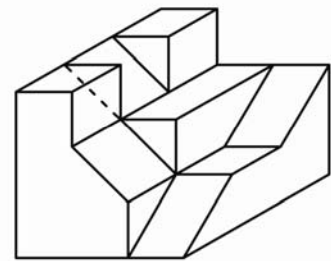

A

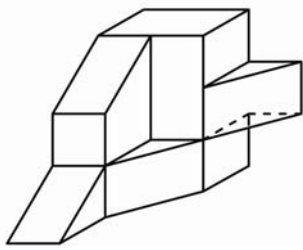

①

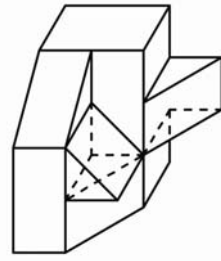

2

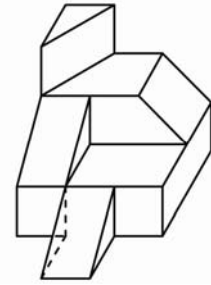

3

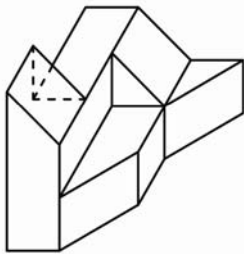

4

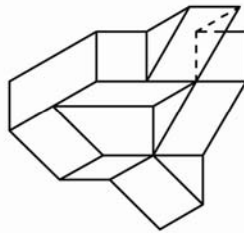

⑤

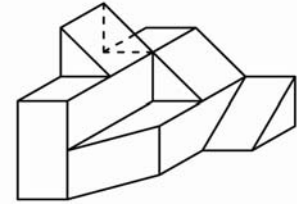

6

PITANJE 3.

Dat je prostorni prikaz tela A, nastalog odgovarajućim sečenjem jedne pune kocke.

Neka se dato telo preseče sa vertikalnom ravni koja je paralelna sa zadnjom stranom kocke (na slici prikazana linijom crta-tačka).

Ponudeno je šest figura označenih brojevima 1-6.

Zaokružiti brojeve uz one figure koje predstavljaju presek datog tela sa tom ravni.

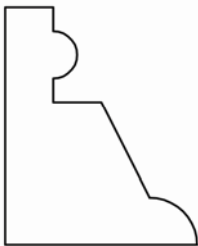
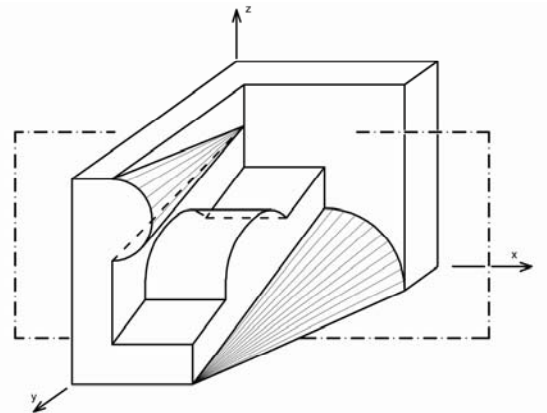

1

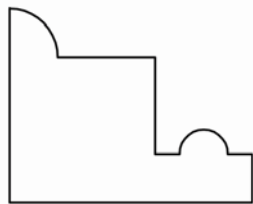

②

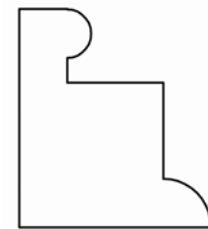

3

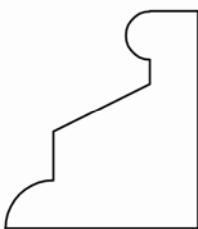

4

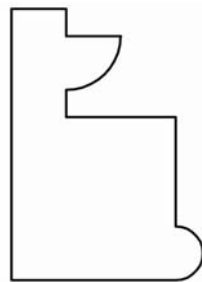

5

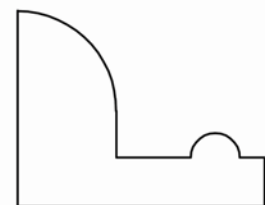

6

- Pitanje 4.** U kojoj evropskoj zemlji je Renesansa našla svoj najviši izraz?.
- Pitanje 5.** Bela svetlost Sunca je složena i može se razložiti ako se snop svetlosti propusti kroz prizmu. Kako se naziva skup boja dobijen na taj način?
- Pitanje 6.** Koji kompozitor je autor opere *Figarova ženidba*?
- Pitanje 7.** Navedite naziv pesništva koje potiče od naziva muzičkog instrumenta starih Helena.
- Pitanje 8.** Kako se u književnosti jednim imenom može obeležiti razdoblje od devedesetih godina XIX veka do I Svetskog rata, a koje je prepoznatljivo po novim izražajnim formama i stilskim obeležjima?
- Pitanje 9.** Za vreme čije vladavine je apsolutistička monarhija u Francuskoj doživela svoj puni sjaj? (njemu se pripisuje izjava “Država to sam ja”)
- Pitanje 10.** Kojem od tri klasična reda arhitekture antičke Grčke pripada hram Partenon na Atinskom Akropolju arhitekata Iktinosa i Kalikratesa?
- Pitanje 11.** Na kom principu organizacije prostora je zasnovana palata Kacura u Kjotu?
- Pitanje 12.** Kolike su mere (u santimetrima) japanskog modula “tatami”, koji je istovremeno i vrsta asure od pirinčane slame?
- Pitanje 13.** U knjizi Gordona Kalena “Gradski pejzaž” u poglavlju MESTO govori se i o preprekama. Navedite jednu (bilo koju) od četiri vrste prepreka koje dopuštaju vizuelnu vezu, a sprečavaju fizički prilaz.
- Pitanje 14.** U knjizi “Složenosti i protivrečnosti u arhitekturi”, na primerima stepeništa u Frank Fernesovoj Pensilvanijskoj Akademiji lepih umetnosti u Filadelfiji i stepeništu Mikelandelove Laurentijanske Biblioteke, autor u poglavlju “protivrečni nivoi” objašnjava koji fenomen?
- Pitanje 15.** Kako se naziva neimarski pravac kojem pripada renesansna Vila Rotonda, autora po kojem je ovaj pravac i dobio ime?
- Pitanje 16.** Kako se zove arhitekta japanskog porekla, autor Svetskog trgovčkog centra (WTC) u Njujorku srušenog u terorističkom napadu 11. septembra 2000. godine. (Navedite ime i prezime)
- Pitanje 17.** U knjizi “Internacionalni stil” autora Hičkok-Džonsona jedno celo poglavlje nazvano je nemačkom reči “Sidlung”. Koji izraz na srpskom jeziku u stručnoj terminologiji odgovara ovom pojmu?
- Pitanje 18.** Knjiga “Ka pravoj arhitekturi” autora Le Korbizijea nastala je kao zbirka stručnih članaka u jednom časopisu koji je sam autor pokrenuo 1920-21. godine. Kako se zvao taj časopis (u originalu na francuskom ili u prevodu na srpskom jeziku)?

REŠENJE

- | | | | |
|----|-------------------------|-----|--|
| 1) | 2, 3, 4, 5, 6 | 10) | Dorski |
| 2) | 1 i 5 | 11) | Grupna forma |
| 3) | 2 | 12) | 90x180 cm |
| 4) | Italiji | 13) | Ograda / voda / zelenilo promena nivoa |
| 5) | Spektar | 14) | Zajedno |
| 6) | Wolfgang Amadeus Mozart | 15) | Paladijanizam |
| 7) | Lirika | 16) | Minoru Jamasaki |
| 8) | Moderna ili Modernizam | 17) | Stambeno naselje |
| 9) | Luj XIV | 18) | L'Esprit Nouveau ili Novi duh |

PITANJE 1.

Dat je prostorni prikaz jedne šuplje kocke kojoj su tri strane (na vidljivoj polovini kocke) iscrtane, a preostale tri strane (na nevidljivoj polovini kocke) čiste.

Od ponuđenih mreža (razvijenih strana kocke u jednoj ravni) označenih brojevima 1-6 zaokružiti brojeve uz one mreže od kojih se može sastaviti ta kocka.

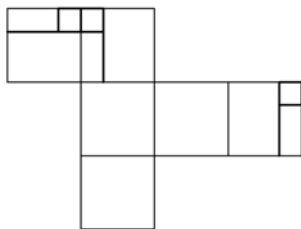
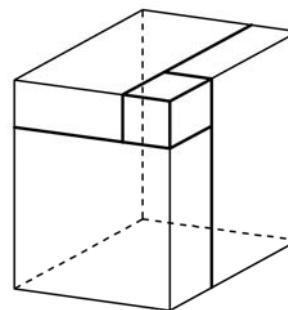

1

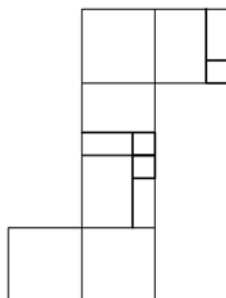

2

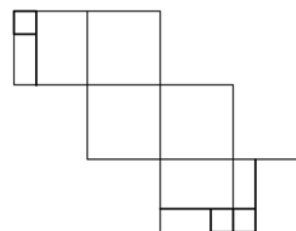

3

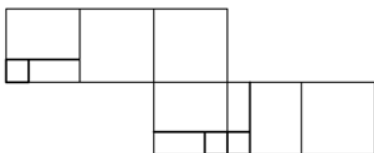

4

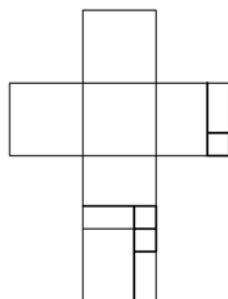

5

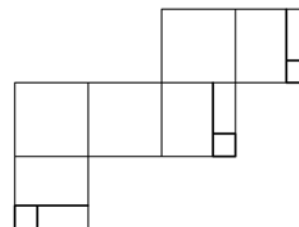

6

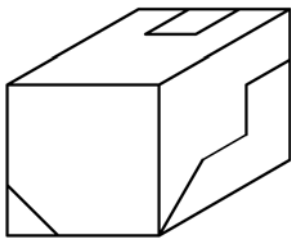

PITANJE 2.

Dat je prostorni prikaz jedne pune kocke (slika levo) koja je sastavljena iz dva dela. Donji deo **A** te kocke je prikazan na slici desno.

Zaokružiti brojeve uz delove označene brojevima 1-6 koji, dovođenjem u odgovarajući položaj, sa delom **A** čine tu kocku.

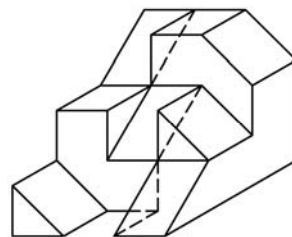

A

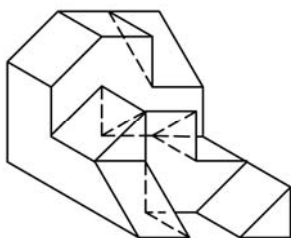

1

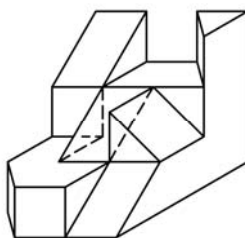

2

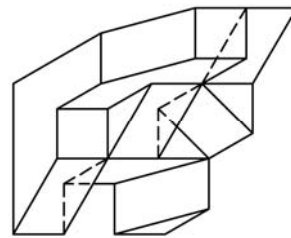

3

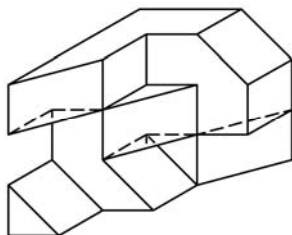

4

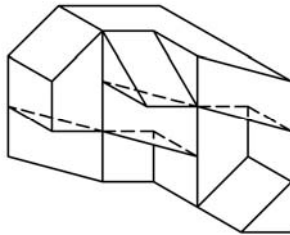

5

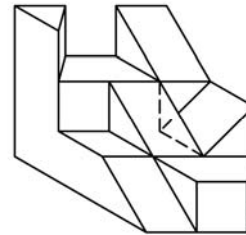

6

PITANJE 3.

Dat je prostorni prikaz tela koje je nastalo isecanjem delova jedne pune kocke.

Neka se dato telo preseče sa vertikalnom ravni koja je paralelna sa zadnjom stranom kocke (na slici prikazana linijom *crtta-tačka*).

Ponudeno je šest ravnih figura označenih brojevima 1-6.

Zaokružiti brojeve uz one figure koje predstavljaju presek datog tela sa tom ravni.

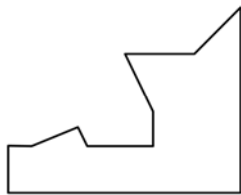
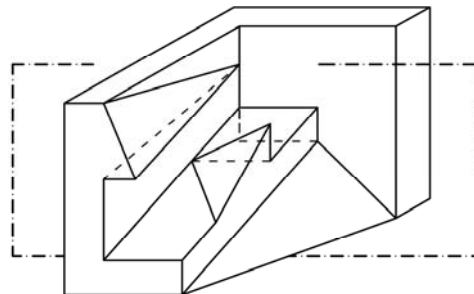

1

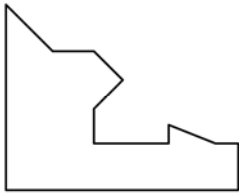

2

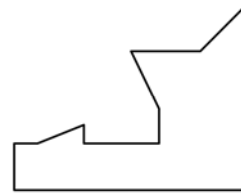

3

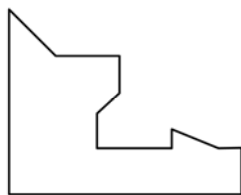

4

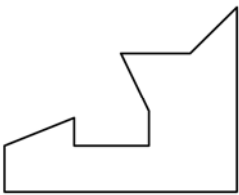

5

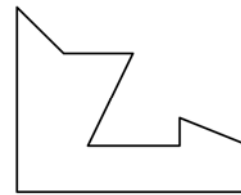

6

- Pitanje 4:** Delo Samjuela Beketa *Čekajući Godoa* je delo bez dramske radnje u klasičnom smislu. Kako se naziva ta vrsta drame?
- Pitanje 5.** Koje delo Dušana Kovačevića je komedija o političkoj paranoji Ilije Čvorovića?
- Pitanje 6.** Navedite ime hrama koji je projektovao veliki francuski arhitekta Le Korbizije, a jedan je od objekata koji opisuje profesor Ranko Radović u knjizi *Nova antologija kuća*.
- Pitanje 7.** Ko je napisao sledeće stihove:
*Možda spava sa očima izvan svakog zla,
 Izvan stvari, iluzija, izvan života,
 I s njom spava, neviđena, njena lepota;
 Možda živi i doći će posle ovog sna.
 Možda spava sa očima izvan svakog zla*
- Pitanje 8.** Koja Betovenova simfonija ima čuveno horsko finale bazirano na Šilerovoj *Odi radosti*?
- Pitanje 9.** Navedite ime autora remek-dela iz oblasti baleta *Uspavana lepotica, Krcko Oraščić i Labudovo jezero*.
- Pitanje 10.** Kako se zove trg koji je u Rimu projektovao Mikelandelo?
- Pitanje 11.** Na naslovnoj strani knjige Gordona Kalena date su slike koje prikazuju jedan od kvaliteta gradskog prostora, po kome je i nazvano prvo poglavlje knjige. Kako se naziva taj kvalitet gradskog prostora?
- Pitanje 12.** Metrička celina od više stihova se naziva...
- Pitanje 13.** Na koja tri pojma se odnose "tri upozorenja za arhitektu" Le Korbizjea, izneta u njegovom delu *Ka pravoj arhitekturi*?
- Pitanje 14.** Koje godine, u XIX veku, je započela revolucija čiji je osnovni cilj bila promena postojećeg feudalnog poretka?
- Pitanje 15.** Navedite ime i prezime slavnog renesansnog umetnika i naučnika (1452-1518), tvorca čuvenih slika *Mona Liza* i *Tajna večera*.
- Pitanje 16.** Koje godine je izvršen Sarajevski atentat, koji je bio povod za početak Prvog svetskog rata?
- Pitanje 17.** Kako se naziva deo Praga koji profesor Ranko Radović opisuje u svojoj knjizi *Nova antologija kuća*?
- Pitanje 18.** Koje su dimenzije osnove objekta (u metrima) Lenjingradska pravda koji su projektovali braća Vesnini?

REŠENJE

- | | |
|--------------------------|-----------------------------------|
| 1) 6 | 10) Kampidoljo (Kapitolinski trg) |
| 2) 3 i 4 | 11) Sagledavanje u seriji |
| 3) 3 | 12) Strofa |
| 4) Antidrama | 13) Oblik, površina, plan |
| 5) Balkanski špijun | 14) 1848 godina |
| 6) Ronšan | 15) Leonardo da Vinči |
| 7) Vladimir Petrović Dis | 16) 1914 godina |
| 8) Deveta simfonija | 17) Hradčani |
| 9) Petar Iljič Čajkovski | 18) 6 m x 6 m (36 m2) |

Pitanje 1.

Dat je prostorni prikaz jedne šuplje kocke kojoj su tri strane (na vidljivoj polovini kocke) iscrtane, a preostale tri strane (na nevidljivoj polovini kocke) čiste.

Od ponuđenih mreža (razvijenih strana kocke u jednoj ravni) označenih brojevima 1-6 zaokružiti brojeve uz one mreže od kojih se može sastaviti ta kocka.

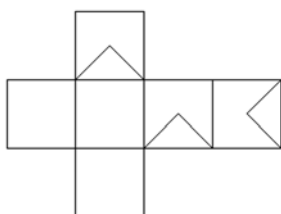
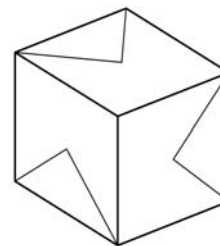

1

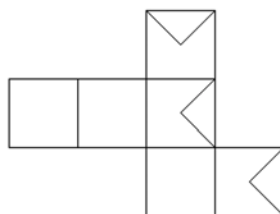

2

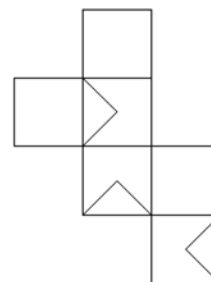

3

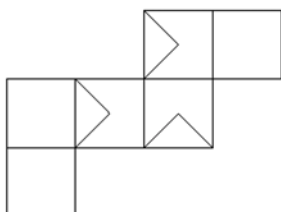

4

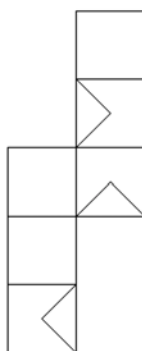

5

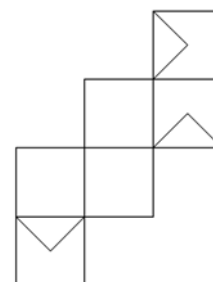

6

Pitanje 2.

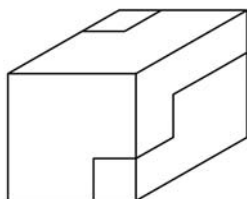

Dat je prostorni prikaz jedne pune kocke (slika levo) koja je sastavljena iz dva dela.

Donji deo A te kocke je prikazan na slici desno.

Zaokružiti brojeve uz delove označene brojevima 1-6 koji, dovođenjem u odgovarajući položaj, sa delom A čine tu kocku.

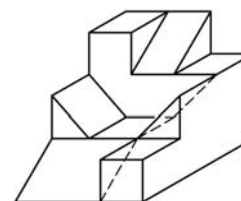

A

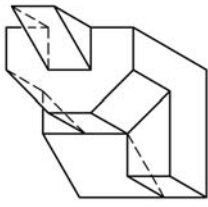

1

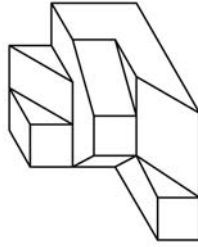

2

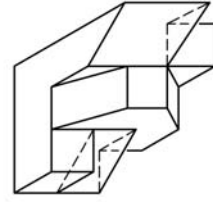

3

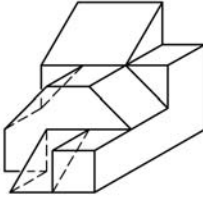

4

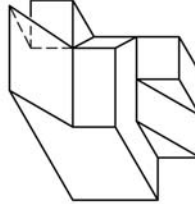

5

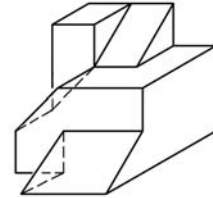

6

Pitanje 3.

Dat je prostorni prikaz tela koje je nastalo isecanjem delova jedne pune kocke.

Neka se dato telo preseče sa vertikalnom ravni koja je paralelna sa zadnjom stranom kocke (na slici prikazana linijom *crtta-tačka*).

Ponuđeno je šest ravnih figura označenih brojevima 1-6.

Zaokružiti brojeve uz one figure koje predstavljaju presek datog tela sa tom ravni.

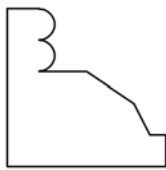
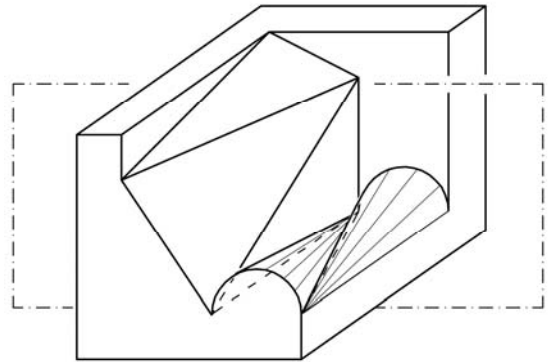

1

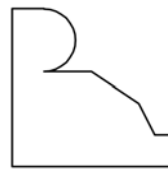

2

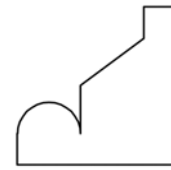

3

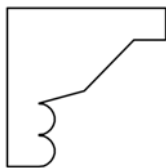

4

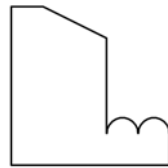

5



6

- Pitanje 4.** Koji savremeni srpski pesnik je autor zbirke soneta *Kamena uspavanka*?
- Pitanje 5.** Za koji roman je Mihail Šolohov 1965. godine nagrađen Nobelovom nagradom za književnost?
- Pitanje 6.** Delo *Figarova ženidba* pripada žanru bufo-opere. Navedite ime autora.
- Pitanje 7.** *Hor Jevreja*, čuvena arija pisana za horski ansambl, deo je jedne opere Đuzepe Verdija. Napišite o kojoj operi je reč.
- Pitanje 8.** Koje godine je sklopljen Karlovački mir?
- Pitanje 9.** Koji ruski fiziolog je ustanovio teoriju uslovnih refleksa?
- Pitanje 10.** Ko je projektant kuće Robi u Čikagu?
- Pitanje 11.** Teorija forme je, kao školski predmet, postavljena na moderne osnove dvadesetih godina XX veka u školi koju je ustanovio Valter Gropius. Napišite tačan naziv te škole.
- Pitanje 12.** Kako se naziva količina svetlosti u tonu jedne boje?
- Pitanje 13.** U kojoj kapeli u Vatikanu se nalazi freska Strašni sud, koju je naslikao Mikelandelo Buonaroti?
- Pitanje 14.** Kako se zove knjiga iz oblasti arhitekture, data kao literatura za prijemni ispit, u kojoj se afirmiše postmodernizam i oštro kritikuje funkcionalni modernizam?
- Pitanje 15.** Smatra se da je jedan od najboljih realizovanih urbanističkih planova XX veka izgrađeni prostor Južnog Amsterdama. Kako se zove autor tog plana?
- Pitanje 16.** Za koju svoju građevinu je Le Korbizje uveo termin "vizuelna akustika"?
- Pitanje 17.** Kako se zvao naivni graditelj koji je podigao "Idealnu palatu" opisanu u knjizi R. Radovića *Nova antologija kuća*?
- Pitanje 18.** U knjizi Hičkok-Džonsona *Internacionalni stil* pominju se dva autora kuće Savoj u Poasiju-na-Seni. Kako se oni zovu?

REŠENJE

- | | |
|----------------------------|--|
| 1) 1 i 6 | 10) Frenk Lojd Rajt |
| 2) 4 | 11) Bauhaus |
| 3) 1 | 12) Valer |
| 4) Stevan Raičković | 13) Sikstinska kapela |
| 5) Tihi Don | 14) Složenosti i protivurečnosti u arhitekturi |
| 6) Wolfgang Amadeus Mocart | 15) Henrik Petrus Berlage |
| 7) Nabuko | 16) Crkva u Ronšanu |
| 8) 1699. | 17) Poštar (Ferdinan) Ševal |
| 9) Ivan Pavlov | 18) Le Korbizje i Pjer Žanere |

Pitanje 1.

Dat je prostorni prikaz jedne šuplje kocke kojoj su tri strane (na vidljivoj polovini kocke) iscrtane, a preostale tri strane (na nevidljivoj polovini kocke) čiste.

Od ponuđenih mreža (razvijenih strana kocke u jednoj ravni) označenih brojevima 1-6 zaokružiti brojeve uz one mreže od kojih se može sastaviti ta kocka.

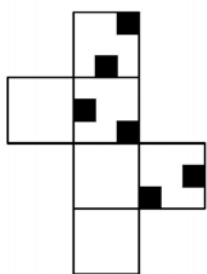
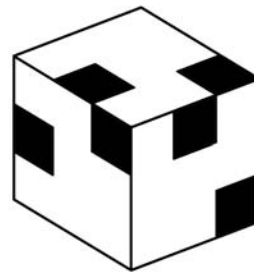

1

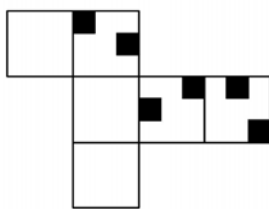

2

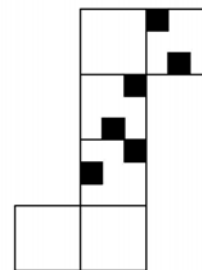

3

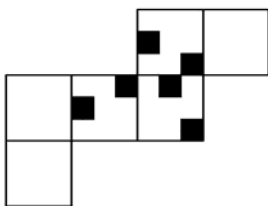

4

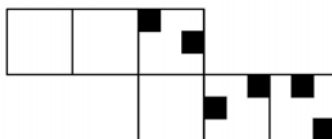

5

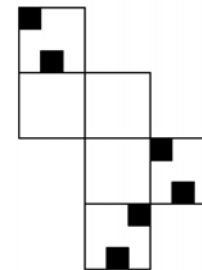

6

Pitanje 2.

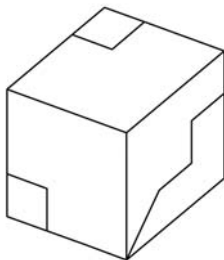

Dat je prostorni prikaz jedne pune kocke (slika levo) koja je sastavljena iz dva dela.

Donji deo A te kocke je prikazan na slici desno.

Zaokružiti brojeve uz delove označene brojevima 1-6 koji, dovođenjem u odgovarajući položaj, sa delom A čine tu kocku.

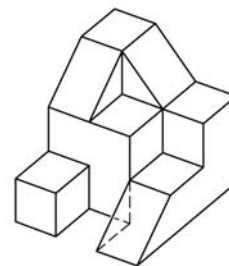

A

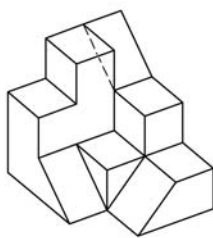

1

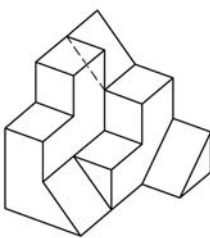

2

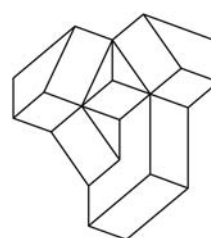

3

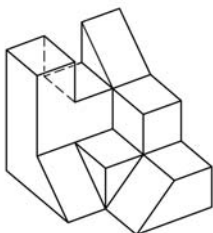

4

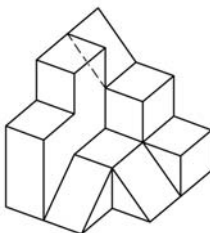

5

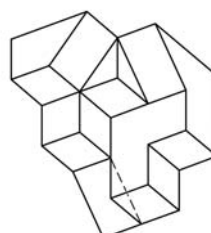

6

Pitanje 3.

Dat je prostorni prikaz tela koje je nastalo isecanjem delova jedne pune kocke.

Neka se dato telo preseče sa vertikalnom ravni (na slici prikazana linijom *crtta-tačka*), koja sadrži temena kocke A,B,C,D.

Ponudeno je šest ravnih figura označenih brojevima 1-6.

Zaokružiti brojeve uz one figure koje predstavljaju presek datog tela sa tom ravni.

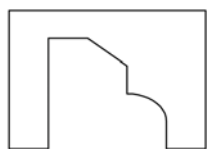
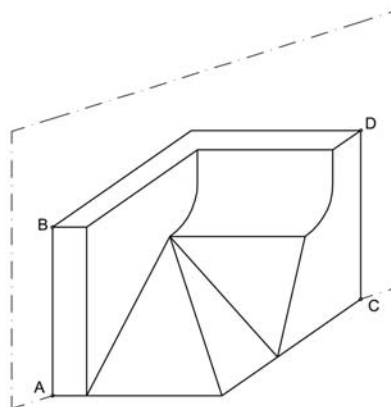

1



2

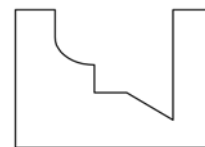

3



4



5

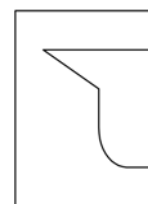

6

Pitanje 4. Koji je ruski avangardni pesnik i dramski pisac napisao poemu Oblak u pantalonama?

Pitanje 5. Ko je napisao sledeće stihove:

*O sklopi usne, ne govori, ćuti,
Ostavi dušu, nek' spokojno sneva –
Dok kraj nas lišće na drveću žuti,
I laste lete put toplih krajeva.*

Pitanje 6. Delo Seviljski berberin iz 1816. godine pripada žanru komične opere. Navesti ime kompozitora.

Pitanje 7. Kako se nazivaju kompozicije, po kojima je čuven Stevan Stojanović Mokranjac, pisane u obliku horske rapsodije sačinjene od niza pesama inspirisanih folklorom?

Pitanje 8. U kom mestu je rođen Vuk Karadžić?

Pitanje 9. Kako se prezivaju braća koja su izvela prvi probni let avionom 1903. godine?

Pitanje 10. Navesti ime i prezime autora skulpture Glava bika napravljene od upravljača i sedla bicikla.

Pitanje 11. Ko je autor slike Pijana lađa iz 1927. godine?

Pitanje 12. Od kog materijala je izrađena konstrukcija japanske palate Kacura u Kjotu?

Pitanje 13. U kom gradu se nalazi Državna galerija koju je projektovao arhitekta Džejms Stirling?

Pitanje 14. Naslov jednog od poglavlja dela Ka pravoj arhitekturi Le Korbizijea je Arhitektura ili... (dopuniti)

Pitanje 15. Kako se prezivaju dva graditelja Hrama Vasilija Blaženog u Moskvi?

Pitanje 16. U kom gradu je 1929. godine održana Svetska izložba na kojoj je nemački paviljon izgrađen po projektu Miz van der Roe-a?

Pitanje 17. U knjizi Ka pravoj arhitekturi Le Korbizije analizira projekat Industrijskog grada sa početka 20. veka. Kako se zove arhitekta koji je osmislio ovaj projekat?

Pitanje 18. Navesti ime hrama na atinskom Akropolju na čijem se portiku nalaze karijatide.

REŠENJE

- | | |
|-------------------------------------|--------------------|
| 1) 2,3,4,5 i 6 | 10) Pablo Pikaso |
| 2) 1 i 6 | 11) Sava Šumanović |
| 3) 4 | 12) Od drveta |
| 4) Vladimir Vladimirovič Majakovski | 13) U Štutgartu |
| 5) Milan Rakić | 14) Revolucija |
| 6) Đoakino Rosini | 15) Barma i Posnik |
| 7) Rukoveti | 16) U Barseloni |
| 8) U Tršiću | 17) Toni Garnije |
| 9) Rajt | 18) Erehtejon |

GEOMETRIJA SA ARHITEKTONSKOM I OPŠTOM KULTUROM

PITANJE 1.

Dat je prostorni prikaz jedne šuplje kocke kojoj su tri strane (na vidljivoj polovini kocke) iscrtane, a preostale tri strane (na nevidljivoj polovini kocke) čiste.

Od ponuđenih mreža (razvijenih strana kocke u jednoj ravni) označenih brojevima 1-6 zaokružiti brojeve uz one mreže od kojih se može sastaviti ta kocka.

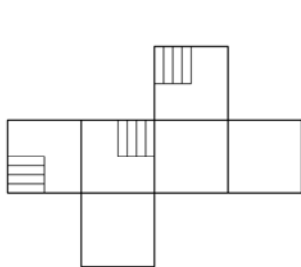
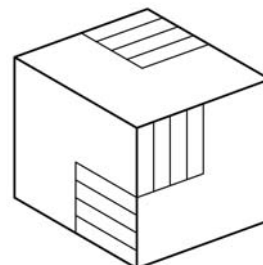

1

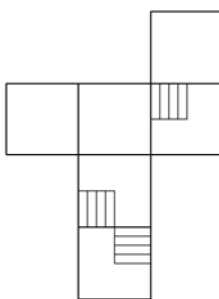

2

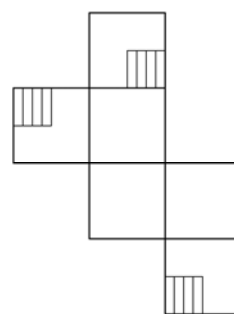

3

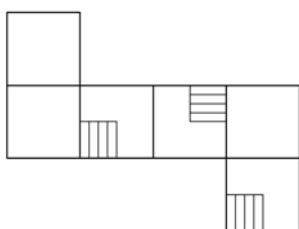

4

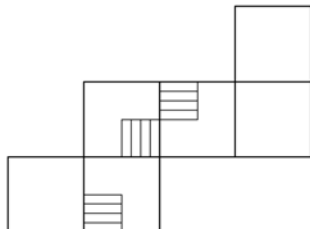

5

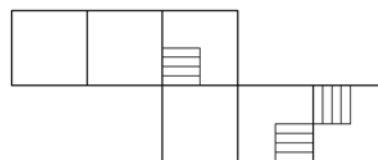

6

PITANJE 2.

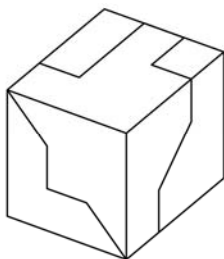

Dat je prostorni prikaz jedne pune kocke (slika levo) koja je sastavljena iz dva dela.

Donji deo **A** te kocke je prikazan na slici desno.

Zaokružiti brojeve uz delove označene brojevima 1-6 koji, dovođenjem u odgovarajući položaj, sa delom **A** čine tu kocku.

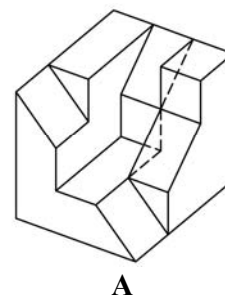

A

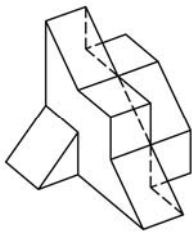

1

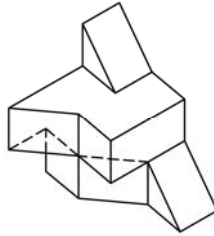

2

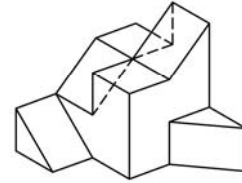

3

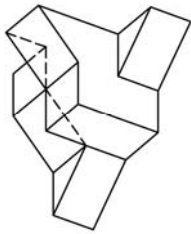

4

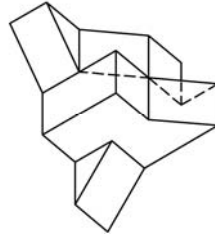

5

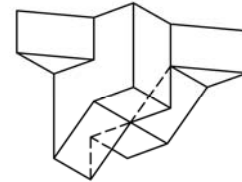

6

PITANJE 3.

Dat je prostorni prikaz tela koje je nastalo isecanjem delova jedne pune kocke.

Neka se dato telo preseče sa vertikalnom ravni (na slici prikazana linijom *crtta-tačka*), koja je paralelna sa zadnjom stranom kocke.

Ponuđeno je šest ravnih figura označenih brojevima 1-6. Zaokružiti brojeve uz one figure koje predstavljaju presek datog tela sa tom ravni.

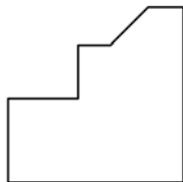
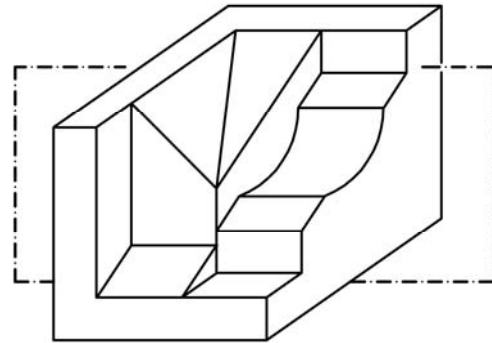

1



2

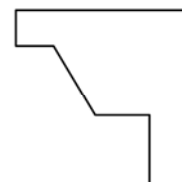

3

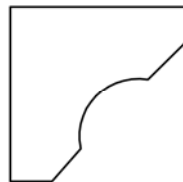

4

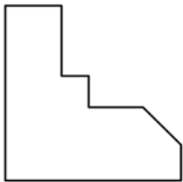

5

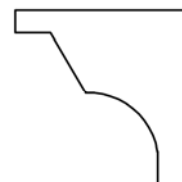

6

PITANJE 4.

Navesti ime i prezime autora pesme *Romansa mesečarka* i čuvenih stihova:
Zeleno, volim te, zeleno!

PITANJE 5.

Koji termin, nastao od grčke reči, označava sva izdanja koja se pojavljuju redovno u određenim vremenskim razmacima: dnevne novine, časopisi, anali, revije i slično?

PITANJE 6.

Kako se još naziva Betovenova *Treća simfonija*?

PITANJE 7.

Koju od navedenih opera je komponovao Wolfgang Amadeus Mozart:
Parsifal, Don Đovani, Fidelio, Seviljski berberin, Rigoletto?

PITANJE 8.

Kako se nazivala titula poglavara Mletačke republike?

PITANJE 9.

Koje godine je u Pešti osnovana Matica srpska?

PITANJE 10.

Od koja dva materijala je izgrađena *Kristalna palata* Džozefa Pakstona u Londonu 1851. godine?

PITANJE 11.

Kako glasi ime prvog arhitekta u istoriji čovečanstva koje je urezano u stopi kamenog stuba u Sakari?

PITANJE 12.

Navedite ime i prezime firentinskog arhitekta i vajara, autora veličanstvene kupole nad crkvom *Santa Maria del Fiore* u Firenci, čijim radom započinje italijanska renesansa u arhitekturi?

PITANJE 13.

Kako se naziva dokument u kome se nalazi „spisak želja” i program prostorija bez koga bi bilo nemoguće uraditi projekat?

PITANJE 14.

Kako se zove čuvena građevina, sastavljena iz portika i rotonde, koju je oko 125. godine n.e. u Rimu podigao imperator Hadrijan?

PITANJE 15.

Koja je tačna celokupna visina sa uvis ispruženom rukom Le Korbizijeovog Modulora (u metrima)?

PITANJE 16.

Koji naš pesnik je napisao pesmu koja nosi naziv kao i crkva koju je projektovao Baldasare Longena u Veneciji?

PITANJE 17.

Koji građevinski materijal dominira Južnim Amsterdamom?

PITANJE 18.

Ko je autor *Kuće Kaufman (Kuća na Vodopadu)*?

REŠENJA:

1. 1, 2, 3, 5, 6

2. 2, 4, 6

3. 1

4. FEDERIKO GARSIIJA LORKA

5. PERIODIKA

6. EROIKA

7. DON ĐOVANI

8. DUŽD

9. 1826

10. STAKLO I ČELIK

11. IMHOTEP

12. FILIPO BRUNELESKI

13. PROJEKTNI ZADATAK

14. PANTEON

15. 2.26m

16. LAZA KOSTIĆ

17. OPEKA (CIGLA)

18. FRENK LOJD RAJT