



PRIJEMNI ISPIT

29. JUN 2011.

GEOMETRIJA SA ARHITEKTONSKOM I OPŠTOM KULTUROM

Na testu su, prema broju bodova, zastupljene dve grupe pitanja: za tačan odgovor neka pitanja nose jedan bod, a neka dva boda. Broj bodova je, za svako pitanje, naznačen u zagradi pored samog pitanja. Delimično ili polovično tačni odgovori ne donose nijedan bod. Ukupno je moguće ostvariti 30 bodova. Prva 4 pitanja su iz prostora i geometrije. Sledećih 14 odnosi se na arhitektonsku i opštu kulturu.

PISATI SAMO I JEDINO PLAVOM HEMIJSKOM OLOVKOM, ŠTAMPANA SLOVA, ako je moguće lepa i čitka, i OBAVEZNO U POLJE, koje je namenjeno samo za upisivanje odgovora. Svaki drugi način povlači diskvalifikaciju sa ovog ispita i dakle 0 bodova. PISANJE BILO KOJIM DRUGIM SREDSTVOM OSIM NAVEDENE PLAVE OLOVKE NIJE DOZVOLJENO. SVAKI RAZGOVOR I DOGOVOR, DOŠAPTAVANJE ILI EVENTUALNO STAVLJANJE VAŠEG ODGOVORA NA UVID DRUGIMA, POVLAČI TRENUTNO ISKLJUČENJE SA ISPITA.

PITANJE 1. (2 boda)

Dat je prostorni prikaz jedne šuplje kocke kojoj su tri strane (na vidljivoj polovini kocke) iscrtane, a preostale tri strane (na nevidljivoj polovini kocke) čiste.

Od ponuđenih mreža (razvijenih strana kocke u jednoj ravni) označenih brojevima 1-6 zaokružiti brojeve uz one mreže od kojih se može sastaviti ta kocka.

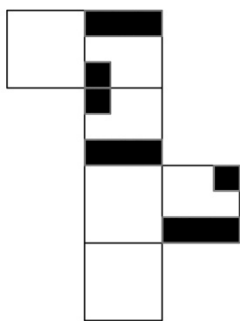
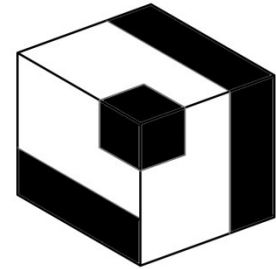

1

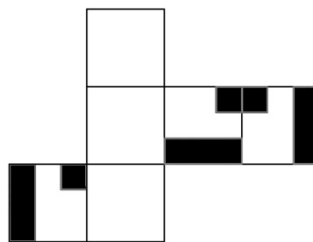

2

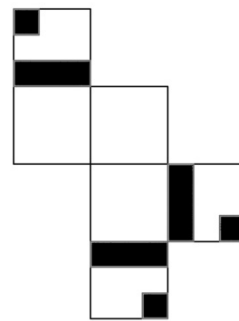

3

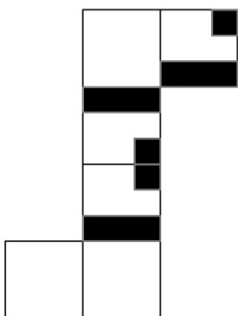

4

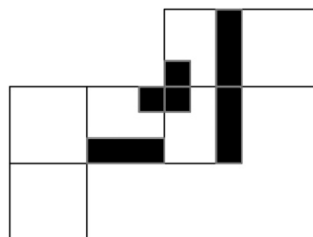

5

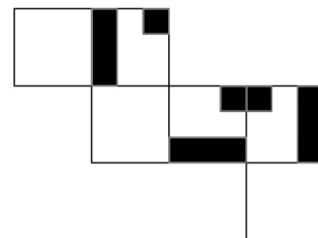

6

PITANJE 2. (2 boda)

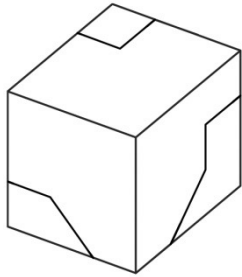

Dat je prostorni prikaz jedne pune kocke (slika levo) koja je sastavljena iz dva dela.
 Donji deo **A** te kocke je prikazan na slici desno.
 Zaokružiti brojeve uz delove označene brojevima 1-6 koji, dovođenjem u odgovarajući položaj, sa delom **A** čine tu kocku.

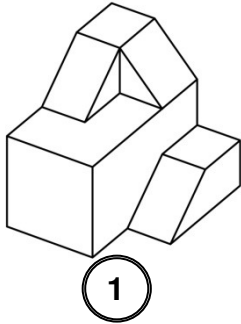
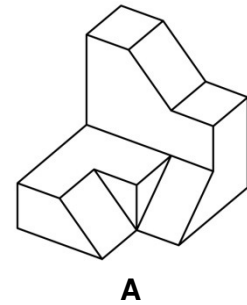

1

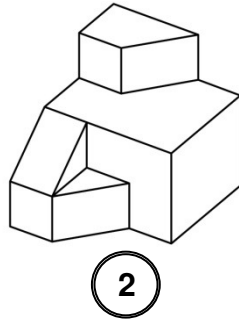

2

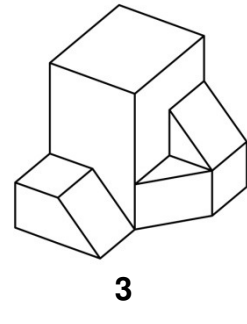

3

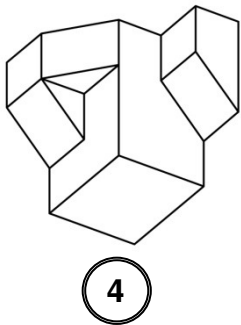

4

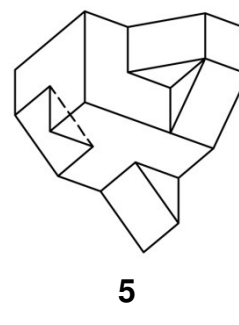

5

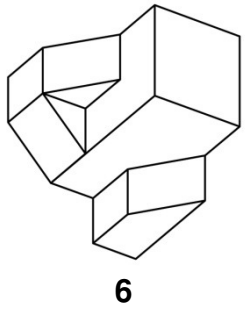

6

PITANJE 3. (1 bod)

Dat je prostorni prikaz tela koje je nastalo isecanjem delova jedne pune kocke.
 Neka se dato telo preseče sa vertikalnom ravni (na slici prikazana linijom *crta-tačka*), koja je paralelna sa zadnjom stranom kocke.
 Ponuđeno je šest ravnih figura označenih brojevima 1-6.
 Zaokružiti broj uz onu figuru koja predstavlja presek datog tela sa tom ravni.

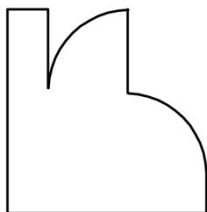
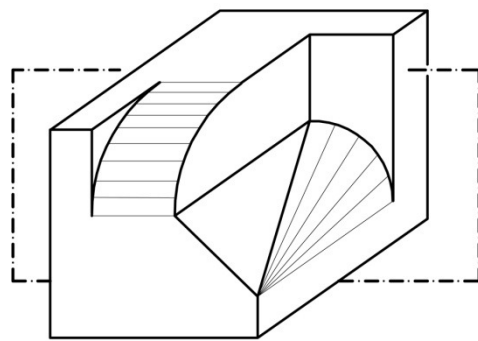

1

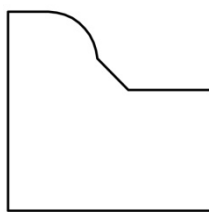

2

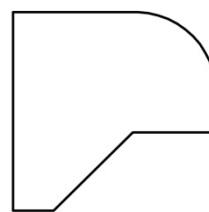

3

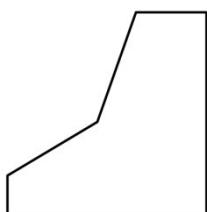

4

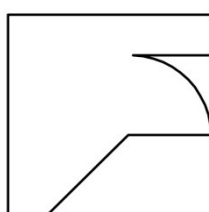

5

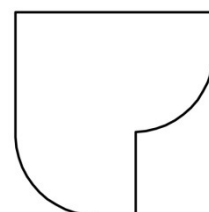

6

PITANJE 4. (1 bod)

Tri kocke jednake veličine i posmatrač nalaze se na horizontalnoj ravni. Njihov raspored je prikazan u pogledu odgore (slika desno). Mesto posmatrača je u tački A. Ponuđene su četiri slike označene brojevima 1-4. Zaokružiti broj uz sliku koja predstavlja ono što vidi posmatrač A.

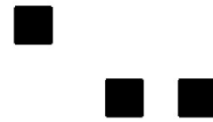

A°

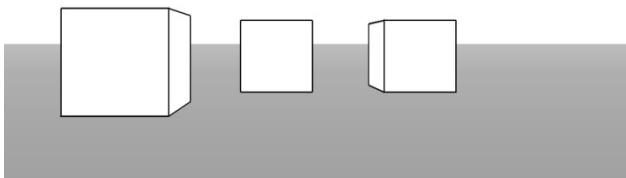

1

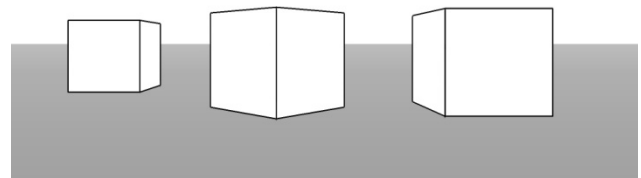

2

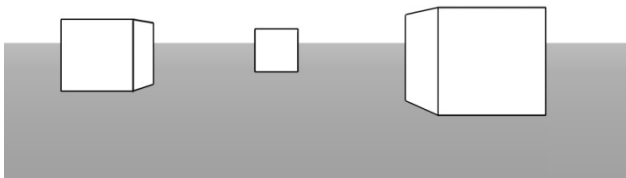

3

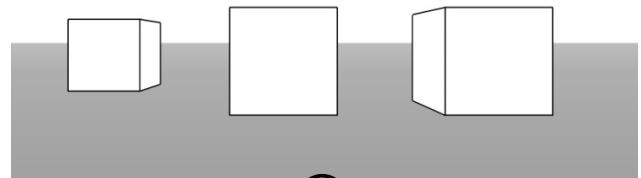

4

PITANJE 5. (2 boda)

Koji od navedenih termina ne označavaju muzičke instrumente: *komedija del arte, kornet, flauta, viola da bračo, libreto, tokata, klavikord, fagot?*

komedija del arte, libreto, tokata

PITANJE 6. (1 bod)

Ko je kompozitor dela iz oblasti baleta *Ščelkunčik (Krcko oraščić)*?

Petar Čajkovski

PITANJE 7. (2 boda)

Kako se zove književna škola i pravac, koji se javlja počevši od 1880. godine, a čiji su predstavnici bili Bodler, Verlen, Rembo, Malarme?

Simbolizam

PITANJE 8. (2 boda)

Ko je autor poema *Stražilovo, Serbia i Lament nad Beogradom*?

Miloš Crnjanski

PITANJE 9. (2 boda)

Navedite ime i prezime autora sledećih stihova:

*Očiju tvojih da nije
Ne bi bilo neba
U malom našem stanu*

Vasko Popa

PITANJE 10. (2 boda)

Koju od navedenih drama nije napisao Dušan Kovačević:
Maratonci trče počasni krug, *Balkanski špijun*,
Razvojni put Bore šnajdera, *Sveti Georgije ubiva aždahu*,
Profesionalac?

Razvojni put Bore šnajdera

PITANJE 11. (2 boda)

Kako se naziva osnovna jedinica filmskog izraza?

Kadar

PITANJE 12. (2 boda)

Osamdesete godine XIX veka obeležene su pojavom
kog pravca u likovnoj umetnosti?

Impresionizam

PITANJE 13. (2 boda)

Slika *Gospođice iz Avinjona* iz 1907. godine predstavlja
direktni uvod u kubizam. Ko je njen autor?

Pablo Pikaso

PITANJE 14. (1 bod)

Kako se zove turski nobelovac, autor romana *Istanbul*?

Orhan Pamuk

PITANJE 15. (1 bod)

Navedite ime i prezime novinarkе TV B92, autorke serijala *Insajder*.

Brankica Stanković

PITANJE 16. (2 boda)

Na slici je predstavljen plan/osnova jednog rimskog trga rađenog
između 1546. godine i kraja XVI veka. Ko ga je planirao i projektovao?

Mikelandželo

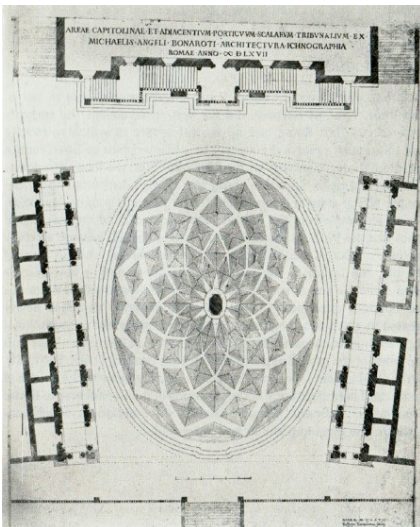

PITANJE 17. (2 boda)

Paviljoni crvene boje – *folies*, u kvadratnom rasteru od 120m
osnovni su elementi jednog pariskog parka. Kako se taj park zove?

Park La Vilet

PITANJE 18. (1 bod)

Prostor je definisan zbirom odnosa između mesta.

Da li je navedena rečenica tačna?

Zaokružite broj ispred odgovora koji smatrate tačnim.

1. DA

2. NE